

OBCHODNÍ TÝM ŠIMEK PROFICENTRUM:



Jan Potužník
vedoucí prodeje
potuznik@simek.eu
777 569 678
376 326 667



Petr Šimek
stroje na výrobu paliva
petr@simek.eu
777 570 057



Emil Kopecký
servis strojů
info@simek.eu
777 412 208



Radek Mrázek
elektronáři
mrizek@simek.eu
376 326 663



Josef Lejsek
nástroje
lejsek@simek.eu
376 326 664



Jakub Reitmajer
kování
reitmajer@simek.eu
376 326 662



Zdeněk Altman
obchodní zástupce
altman@simek.eu
777 242 274



Michal Hodek
obchodní zástupce
hodek@simek.eu
777 877 787



FORMÁTOVACÍ PILY

Formátovací pily ALTENDORF - KVALITA, která přesvědčí!

Stroje ALTENDORF patří mezi absolutní špičku na trhu, vynikají především tuhostí a precizním zpracováním do každého detailu.

VAŠE NOVÁ PILA F45
ZA ZVÝHODNĚNOU CENU
V EDICI 2017



F 45



Konfigurace stroje F 45 EDICE - 2:

- horní panel s ovládacím ve výšce očí Pro Drive
- elektro-motorické ovládacím zdvíhu a náklonu kotouče, náklon 0 – 46°
- průměr hlavního kotouče max. 450 mm
- držák poznámek na horním panelu
- motor 5,5 kW / 3, 4, 5000 U/ min manuálně stavitelné
- dvou-osý předřezový agregát s elektro- motorickým nastavováním z ovládacího panelu
- LED osvětlení pracovního prostoru předřezového kotouče, automatické zapnutí
- hlavní úhlové / pokosové pravítko 90 -49°, pro příčné řezy s digitálním odečtem DIGIT L, výsuvné do max. 3500 mm
- pojezdový stůl 3200 mm, maximální řezná délka s předřezem 3105 mm
- paralelní pravítko elektro-motorické, s šířkou řezu do 1300 mm

~~681.210,-~~
Akční cena
539.730,-
bez DPH

UŠETŘÍTE
141.480 Kč



Hlavní úhlové
pravítko 90 -49°, s
digitálním
odečtem DIGIT L

Formátovací pily řady WA 80

- jsou určeny k profesionálnímu použití, do menších i větších provozů. Konstrukce této pily je velmi robustní a jednoduchá na ovládacím. Většina technických řešení vychází z typu F45. Jedná se o velmi kvalitní stroje střední kategorie za dostupnou cenou díky sériovosti výroby

WA 80 TE - s motorickým naklápěním a zdvihem pilového kotouče

WA 80 X – pila s programovatelným podélným pravítkem s motorickým posuvem. Naklápění a zdvih pilového kotouče je také motorický. Standardem je horní ovládací panel.

Standardní výbava:

- max. průměr pilového kotouče 400 mm
- kotouč je naklápěn a zvedán elektricky, se zobrazením polohy na displeji
- výkon motoru 4 kW
- otáčky 3000/4000/5000 ot./min.
- pojezdový stůl 3000 mm



WA 80 X

Nový ALTENDORF WA 8 TE - Tradičně výkonný stroj s motorickým ovládacím

- motoru 5,5 kW, otáčky 3 / 4 / 5000 ot/min
- předřezový agregát, 0,75 kW
- dvojitý pojezdový stůl s ocelovým vedením 3200 mm
- pilový kotouč max. 400 mm
- šířka řezu 1300 mm
- elektromotorické nastavení výšky a úhlu kotoučů
- příčné pravítko, pevné 90°, s možností výsuvu do 3200 mm.
- jednostranné úhlovací pravítko



WA 8 TE

Akční cena
299.000,-
bez DPH

Více informací o
nabízených výrobcích
naleznete na
www.simek.eu

V Toskánsku, ve městě Certaldo, vyrábí společnost MAGGI Engineering již od roku 1963 dřevoobráběcí stroje. Vysoká kvalita výrobků, serióznost s profesionalitou a technickou kompetencí přispěly k tomu, že firma MAGGI patří dnes z hlediska nabídky a technických řešení mezi absolutní špičku ve světě výroby vícevřetenových kolíkováček.



Informační cena
99.000,-
bez DPH



Informační cena
132.000,-
bez DPH



Informační cena
159.000,-
bez DPH



Informační cena
219.000,-
bez DPH

BORING 21 PRESTIGE

BORING 23

BORING 29

BORING 21 TECHNOLOGY

Technická data	BORING 21 PRESTIGE	BORING 23	BORING 29	BORING 35	BORING 21 TECHNOLOGY
Počet vřeten	21 ks	23 ks	29 ks	35 ks	21 ks
Rozteč vřeten	32 mm	32 mm	32 mm	32 mm	32 mm
Celková rozteč	640 mm	704 mm	896 mm	1088 mm	640 mm
Max. hloubka vrtání	70 mm	70 mm	70 mm	70 mm	65 mm
Výkon motoru	1x 1,5 kW	1x 1,5 kW	1x 1,5 kW	2 x 1,5 kW	1x 1,5 kW
Max. rozměry dílce	850 x 3000 mm	960 x 3000 mm	1142 x 3000 mm	1340 x 3000 mm	960 x 3000 mm
Hmotnost	240 kg	265 kg	320 kg	375 kg	260 kg
Pneu. přítlaky	2 ks	2 ks	4 ks	4 ks	2 ks
Pravítko	2x1,5m+2 dorazy	2x1,5m+4 dorazy	2x1,5m+4 dorazy	2x1,5m+4 dorazy	2x1,5m+4 dorazy

NC řízená jednovřeteníková kolíkováčka s elektronickým ovládním - bez potřeby stlačeného vzduchu. **PATENTOVÁNO!**
NC řízené osy s přesností +/- 0,1 mm



PLC řízení
Dotykový 10" ovládací panel
Windows CE
USB vstup



BORING 323 DIGIT

Informační cena
329.000,-
bez DPH

Třívřeteníková kolíkováčka BORING 323 DIGIT

- robustní otevřená konzolová konstrukce umožňuje snadné vkládání dílců
- příčný posun vertikálních hlav je uložen na přesném lineárním vedení a každá z jednotek je vybavena elektronickým snímačem s mikrometrickým nastavením polohy vřeteníku, digitálním počítadlem a pneumatickým aretačním systémem
- hliníkové 3m dlouhé pravítka s lineárním vedením je vybavené čtyřmi pneumatickými dorazy (dva s digitálním a dva s mechanickým zobrazením polohy), ovládanými z řídicího panelu
- otočné přítlaky s dřevěnými nástavci (750x106x30mm) slouží pro lepší rozložení přítlačné síly



BORING 46

Informační cena
184.000,-
bez DPH

Příklady vrtání na stroji BORING 46:

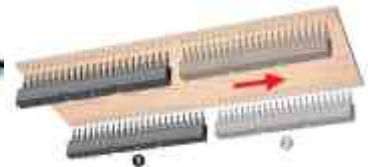

BORING 46

- Univerzální kolíkováčka se dvěma vřeteníky (2x 23 vřeten) určenými pouze pro vertikální vrtání.

Technická data	BORING 323 DIGIT	BORING 46
Počet vřeten	3 x 23 ks	2 x 23 ks
Rozteč vřeten	32 mm	32 mm
Vertikální hlava	2 ks	2 ks
Horizontální hlava	1 ks	---
Min.odstup vert.hlav	150 mm	150 mm
Max.odstup vert.hlav	850 mm	650 mm
Výkon motoru	3 x 1,5 kW	2 x 1,5 kW
Max.rozměry dílce	80 x 850 x 3000 mm	80 x 700 x 3000 mm
Hmotnost stroje	1100 kg	380 kg
Počet pneu přítlaků	2 ks	6 ks
Pravítko	3 m + 4 dorazy	3 m + 4 dorazy

BS 1000 Evolution ROUTER je ideální volba pro:

Zakázkovou výrobu nábytku z velkoplošného materiálu: kuchyňských linek, obývacích stěn, designového nábytku atd. Pro velké firmy jako podpora stávajících CNC center v horizontálním vrtání. Jedná o vysoce flexibilní stroj s kompaktními rozměry pouze 3 m2.



BORING SYSTEM Evolution 1000 ROUTER

Vícevřetenová vrtací hlava, nezávislá vřetena s roztečí 32 mm:

- 11 vertikálních vřeten Y= 1000 mm
- 4 horizontální vřetena Y = 1000 mm
- 1 horizontální vřeteno pro obrábění ze čtvrté strany Y = 1000 mm
- 1 horizontální vřeteno pro obrábění z páté strany Y = 1000 mm
- drážkovací pila, pracovní šířka Y= 1000 mm
- frézka 3,3 kW, 24.000 ot/min

UPÍNACÍ KLEŠTINA

Dostatečně dimenzovaná upínací jednotka (270x40 mm) zajistí efektivní a precizní upnutí obráběných dílců do hmotnosti až 70 kg a poradí si i s tvarovaným povrchem obrobků

Detail obráběcího agregátu:

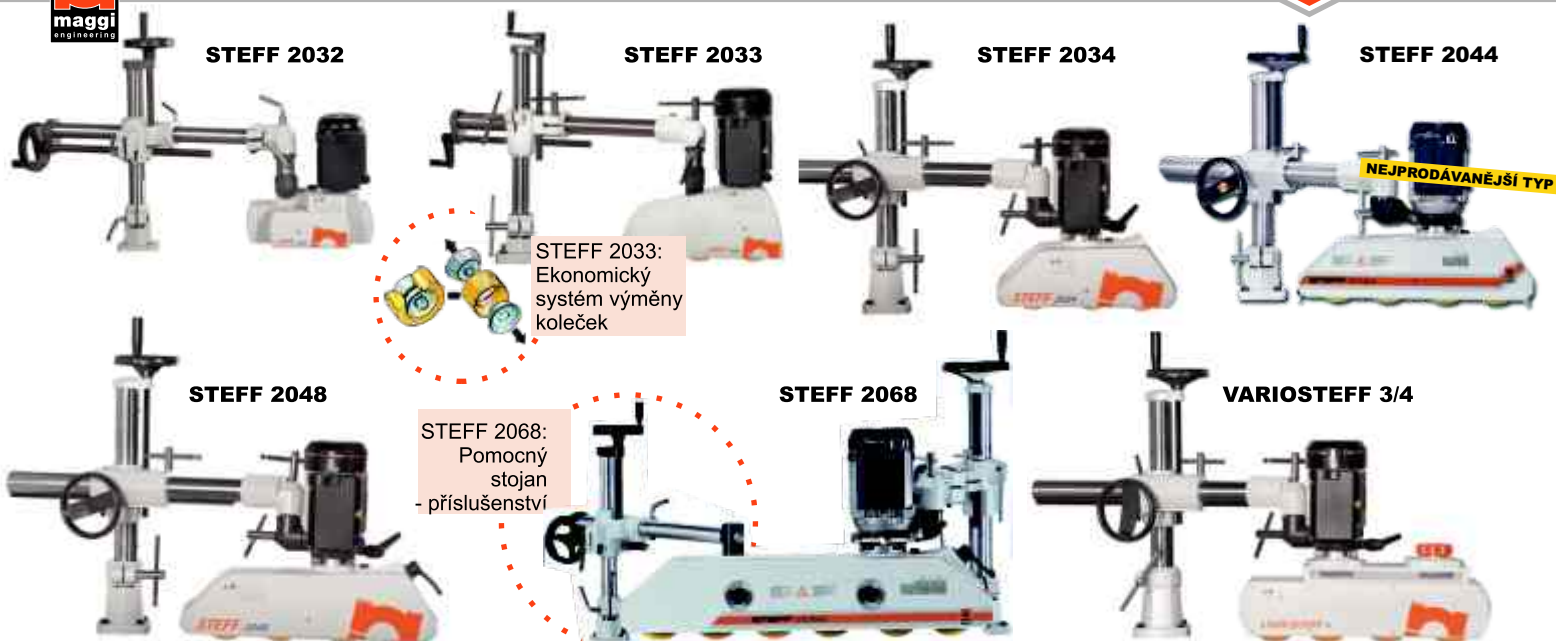
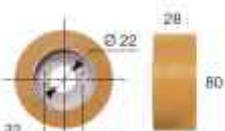

NÁHRADNÍ KOLEČKA:

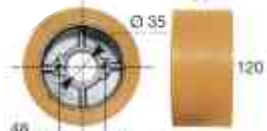
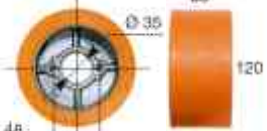
Pogumované kolečko
80x28mm, 45 SHORE
Obj.č. 58004 - 369 Kč

Gumový kroužek
120x60mm, 45 SHORE
Obj.č. 58319 - 295 Kč

Pogumované kolečko
120x60mm, 45 SHORE
Obj.č. 58005 - 442 Kč

Pogumované kolečko GRIP 363
120x60mm
Obj.č. 58060 - 885 Kč

Ocelové kolečko
120x60mm
Obj.č. 58052 - 1.180 Kč

Technická data	STEFF 2032	STEFF 2033	STEFF 2034	STEFF 2038	STEFF 2044	STEFF 2048	STEFF 2068	VARIOSTEFF 3/4
Počet rolen	3 ks	3 ks	3 ks	3 ks	4 ks	4 ks	6 ks	3/4 ks
Počet rychlostí	4	8	4	8	4	8	8	variabilní
Rychlost posuvu	4-8-9-18 m/min	2,5-5,5-7-11-14 -21-27-54 m/min	4-8-11-22 m/min	2-4-5,5-6,5-11-13 16,5-33 m/min	4-8-11-22 m/min	2-4-5,5-6,5-11-13 16,5-33 m/min	2-4-5,5-6,5-11-13 16,5-33 m/min	3-18 m/min
Průměr rolen	80 mm	120 mm	120 mm	120 mm	120 mm	120 mm	120 mm	120 mm
Šířka rolen	28 mm	60 mm	60 mm	60 mm	60 mm	60 mm	60 mm	60 mm
Výkon motoru	0,18 kW	0,55 kW	0,8 kW	0,8 kW	0,8 kW	0,8 kW	0,8 kW	0,8 kW
Zdvih rolen	15 mm	15 mm	20 mm	20 mm	20 mm	20 mm	20 mm	20 mm
Hmotnost	30 kg	41 kg	59 kg	60 kg	63 kg	64 kg	74 kg	60/65 kg
Objednávací číslo	58003	58427	58001	58090	58002	58080	58046	12308 / 12323
Cena bez DPH	11.900,-	15.400,-	17.100,-	19.600,-	20.200,-	22.200,-	37.400,-	26.300,- / 28.300,-

Informační cena
79.800,-
bez DPH

Informační cena
94.100,-
bez DPH

Informační cena
158.600,-
bez DPH

Technická data	JUNIOR 640	BIG 800	BEST 700S
Výkon motoru	3 kW	3 kW	5,5 kW
Průměr kotouče	400 mm	400 mm	565 mm
Upínací průměr kotouče	30 mm	30 mm	30 mm
Hloubka řezu max.	125 mm	125 mm	200 mm
Prořez - min.	20 x 545 mm	20 x 705 mm	20 x 570 mm
Prořez - max.	125 x 450 mm	125 x 610 mm	200 x 400 mm
Prořez - rameno 45°vpravo	125 x 300 mm	125 x 420 mm	200 x 270 mm
Prořez - rameno 45°vlevo	125 x 110 mm	125 x 230 mm	200 x 80 mm
Prořez - naklopení 45°	80 mm	80 mm	115 mm

Více informací o nabízených výrobcích naleznete na www.simek.eu

Příslušenství:
Válečkový dopravník 2 nebo 3m, detail opěrné lišty s délkovým dorazem.

Firma MAGGI ENGINEERING doplnila tímto strojem svůj široký sortiment vyvrtávacích strojů (kolíkováček) nabízí zákazníkům další krok. Automatický olepovací stroj pro hrany tloušťky 0,4 – 3 mm s vlastní nanášeč jednotkou tavného lepidla, je určený pro menší výrobce nábytku. Jednoduchá obsluha, zajímavá cena a dobrá kvalita olepené hrany včetně oprávcování, to jsou fakty, které přesvědčí.



Ergonomický dotykový ovládací panel s možností volby spuštění jednotlivých pracovních operací. Např. při olepování šikmých dílců je možné jednoduše tlačítkem vypnout kapovací jednotku

KOMPAKTNÍ STROJ ZA DOBRU CENU

Pogumované podávací válečky uložené v kuličkových ložiskách ve stole stroje, usnadňují díky minimálnímu tření posuv i velkých dílců



Výsuvná podpěrná konzola stolu

205.000,-
Akční cena
179.000,-
bez DPH

ES 3.50

Technická data	ES 3.50
Tloušťka hrany (min/max)	0,4 / 3 mm
Tloušťka olepovaného materiálu (min/max)	14 / 50 mm
Rychlost posuvu	6 m/min
Pracovní teplota lepidla	190° - 210° °C
Výkon motoru frézovacího agregátu	2 x 0,37 kW
Hmotnost stroje	280 kg
Celkové rozměry stroje	2500x1550x1200 mm

- **Stabilní a kompaktní konstrukce stroje**
- Kruhový tvar nádoby tavného lepidla s vnitřním teflonovým povlakem, zajišťuje rovnoměrnou teplotu - lepidlo se nepřepaluje
- **Nádoba na lepidlo lze rychle a snadno vyprázdnit pomocí šroubu umístěném na dně nádoby**
- Kontaktní topná patka pro předehřev hrany olepovaného dílce za účelem dosažení lepší kvality lepení
- **Frézovací hlavy o průměru 75 mm jsou osazeny čtyřmi výměnnými žiletkami R2 s otočným ostřím - žiletky je možné otočit a zdvojnásobit tak životnost ostří**



- Frézovací jednotka je vybavena dvěma samostatnými vysokootáčkovými motory uloženými na přesných lineárních vedeních
- Numerické indikátory pro přesné seřízení fréz



- Perfektní kopírování povrchu frézovaných dílců zajišťují velká kopírovací kola 130 mm



- Osvědčený systém rovnoměrného nanášení tavného lepidla na dílec pomocí válečku
- Přítlačnou zónu tvoří pogumovaný válec a dva válce z tvrděné oceli s mechanickým přítlakem, které zajišťují kvalitní přítlačení olepované hrany

SPONKOVAČKY A SEKAČKY LIŠT



JOINT 5x5 MEC

Mechanické nožní sponkovačky JOINT MEC nepotřebují pro provoz zdroj el. energie a stlačeného vzduchu. Horní přítlak zafixuje spojované lišty a spodní razník do nich vtlačí sponku.



JOINT 5x5 A

Pneumatické sponkovačky JOINT 5x5 A jsou obzvláště vhodné pro spojování lišt při výrobě dveří a oken. Stroj ovládáme dvojpohotovými pedálem. První sešlápnutí sevře sponkovaný rám a druhé sešlápnutí vtlačí sponku do rámu. Model JOINT 5x5 AS je navíc vybaven předním přítlakem pro lepší sevření rámu a pneumatickou aretaci zadního pravitka.



JOINT 5x5 AS

Model JUMBO MANUALE EC 120 je určený pro všechny, kteří pracují s širokým spektrem ráků. Nožním pedálem je ovládan přední a horní přítlak, sponkování zajišťuje ovládací páka se spínačem umístěná na boku stroje.



JUMBO MANUALE 120 EC

Sekačky lišt jsou ideálním řešením pro čistý řez. Typ MINI 2000 a MINI 2000T jsou mechanické sekačky určené pro malé lišty. Profesionální řada 8100 je dodávána s mechanickým, pneumatickým pohonem. Stroje jsou vybaveny rozšířením stolu a měřicím systémem. Díky možnosti natažení vodicích pravitěk je možné sekání lišt i pod úhlem 45st.



8100



MINI 2000T



81003P

Model 81003P - včetně horních a spodních pneumatických přítlaků lišty



MINI 2000

Technická data	MEC 5x5	JOINT 5x5 A	JOINT 5x5 AS	JUMBO 120 EC
Min. rozměr lišty	5 x 5 mm	5 x 5 mm	5 x 5 mm	8 x 5 mm
Max. rozměr lišty	100 x 70 mm	100 x 70 mm	80 x 80 mm	120 x 130 mm
Kapacita zásobníku	250 sponek	250 sponek	250 sponek	250 sponek
Velikost sponek	4-7-10-12-15 mm	7-10-15 mm	7-10-15 mm	4-7-10-12-15 mm
- za příplatek	---	4-12 mm	4-12 mm	---
Pracovní tlak	(mechanické)	8 bar	8 bar	8 bar
Spotřeba vzduchu	ovládání)	1,4 l / cyklus	1,6 l / cyklus	3 L / cyklus
Hmotnost	44 kg	27 kg	28 kg	40 kg
Cena bez DPH	26.040 Kč	30.800 Kč	36.400 Kč	47.320 Kč

Technická data	MINI 2000T	MINI 2000	8100	81003P	81003P +přítlaky
Max.kapacita stříhu	65x65mm	66x105mm	100x160mm	100x160mm	100x160mm
Pohon nožové hlavy	ručně	nožním pedálem	nožním pedálem	třístupňový	třístupňový
Hmotnost	35 kg	55 kg	110 kg	140 kg	130 kg
Cena bez DPH	24.640 Kč	27.720 Kč	50.400 Kč	78.400 Kč	84.000 Kč

Více akčních výrobků naleznete na www.simek.eu



Širokopásová bruska PONY se řadí mezi nejmenší brusky, přičemž její výkonnostní parametry mezi nejmenší zdaleka nepatří. Snadná obsluha a malé rozměry společně s výhodnou cenou jsou hlavní předností tohoto stroje. PONY je vhodná pro malé truhlářské provozy nebo k obrábění menších dílů.

Informační cena
189.800,-
bez DPH

PONY 630C



CINDY je jednostranně otevřená širokopásová bruska určená především pro broušení okenních rámců.

Informační cena
202.200,-
bez DPH

CINDY 300C



BULLDOG 3 je bruska vyvinutá pro zákazníky, kteří požadují jednoduchost, spolehlivost a především kvalitu při všech technologiích broušení za optimální cenu. Precizní broušení masívu i dýhovaných povrchů je pro tento stroj samozřejmou záležitostí.

Informační cena
269.900,-
bez DPH

BULLDOG 3 SPB 1100C



Pro broušení masívu, dýhovaných povrchů a laků je určena řada BULLDOG 5. Stroj vyniká svojí robustností, spolehlivostí a variabilitou kombinací brusných agregátů. Již bylo vyrobeno několik tisíc kusů, které spolehlivě slouží zákazníkům po celém světě.

Informační cena
319.100,-
bez DPH

BULLDOG 5 SPB 1100C



Stroj je určen pro náročné operace při broušení masívu, dýhovaných povrchů, MDF nebo podkladových tmelů a laků. Stálá výška stolu umožňuje používat stroj v technologických linkách.

BULLDOG 7



BULLDOG 9 je svojí konstrukcí a možnostmi určen pro nejnáročnější broušení. Dosažená vysoká kvalita broušených povrchů a stupeň automatizace zařazuje stroj do nejvyšší třídy.

BULLDOG 9

Technická data	PONY	CINDY	BULLDOG 3	BULLDOG 5	BULLDOG 7	MAXX
Pracovní šířka	430/630 mm	300/400 mm	650/950/1100 mm	630/910/1010/1100/1300 mm	910/1100/1300 mm	1100/1300 mm
Pracovní výška	3 - 160 mm	3 - 200 mm	3 - 160 mm	3 - 160 mm	3 - 160 mm	3 - 160 mm
Délka pásu	1600 mm	1900 mm	1900 mm	1900 mm	2200 mm	2620 mm

Možnosti sestavení brousících a hoblovacích agregátů:

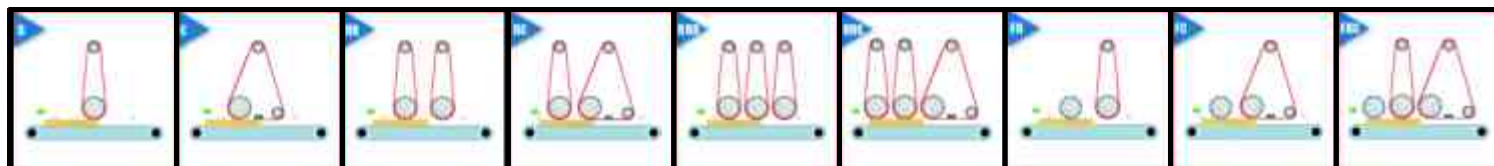

Informační cena
29.900,-
bez DPH

HB 800 Drive

Informační cena
42.300,-
bez DPH

HB 900 Drive



Informační cena
83.000,-
bez DPH

HB 1000 Forte

HB1000 Forte je univerzální hranová bruska s oscilací pásu a výškově přestavitelnou brusnou jednotkou určená pro náročné práce s rozměrnějšími díly. Stroj lze využít například pro broušení dýhovaných hran, broušení hran na hnacím válci nebo pomocí brusných válečků různých průměrů.

Technická data	HB 800 START	HB 900 Drive	HB 1000 Forte
Pracovní stůl	250 x 720 mm	330 x 750 mm	400 x 1000 mm
Rozměry pásu	150 x 2250 mm	150 x 2400 mm	200 x 3200 mm
Výkon motoru	1,5 kW	1,5 kW	3 kW



Informační cena
52.900,-
bez DPH

PB 2200 ECO

Eco je klasická pásová bruska, s ručně ovládaným pohyblivým stolem a sklápěcí brusnou jednotkou. Řada Eco je konstruována pro menší a středně velké díly.



Informační cena
66.200,-
bez DPH

PBH 220 BASSET

Basset je pásová bruska určená pro broušení obrobků ze dřeva a materiálů na bázi dřeva. Stroj lze doplnit o řadu specifických příslušenství a v porovnání s řadou Eco umožňuje Basset obrábění i rozměrnějších dílů.

Technická data	ECO	BASSET	HUSKY
Pracovní délka stolu	2200/2500/3000 mm	2200/2500/3000 mm	2200/2500/3000 mm
Délka pásu	5900/6400/7200 mm	6400/7000/8000 mm	6200/6800/7800 mm
Max. zatížení stolu	50 kg	100 kg	100 kg



Informační cena
78.700,-
bez DPH

PBB 22 HUSKY

Husky je stroj vycházející z řady Basset. Svými parametry a robustní konstrukcí se stává bruskou nejvyšší třídy ve své kategorii pásových brusek. Komfort broušení doplňuje navíc masivní konstrukce a elektrický zdvih stolu.

Standardní výbava pro ECO a BASSET:
- naklápěcí brousící jednotka 0-90°



Informační cena
155.800,-
bez DPH

SP 630

SP je tloušťkovací frézka univerzálního použití vhodná pro menší a střední truhlářské provozy k obrábění povrchu a tloušťkování.

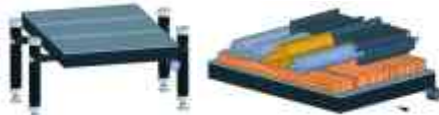

Informační cena
238.700,-
bez DPH

ALIGATOR 630

Technická data	SP	ALIGATOR
Pracovní šířka	430 / 530 / 630 mm	530 / 630 / 800 mm
Pracovní výška	250 mm	300 mm
Výkon motoru	4 / 4 / 5,5 kW	5,5 / 7,5 / 11 kW
Rychlost posuvu	4 a 8 m/min	4 - 19 m/min
Hmotnost	690 / 760 / 860 kg	1020 / 1160 / 1380 kg

Aligator je vysoce výkonná tloušťkovací frézka pro náročné práce obrábění a tloušťkování rozměrných dílů. Svými parametry jde o stroj vhodný do středních a velkých truhlářských provozů.



Informační cena
100.200,-
bez DPH

SR 430

Srovnávací frézka SR je robustní a stabilní profesionální stroj pro srovnávání ploch a hran. Výkonný motor a čtyřžbový hoblovací válec zajišťuje kvalitní a rovný povrch.

Technická data	SR 330 / 430 / 530
Pracovní šířka	330 / 430 / 530 mm
Délka srovnávacích stolů	2700 mm
Výkon motoru	3 / 4 / 4 kW
Hmotnost	420 / 486 / 620 kg

SC 430

Kombinovaná frézka SC 330, 430, 530

- čtyřžbový hoblovací válec
- 4 bodové uchycení stolu tloušťkovací frézky
- samostatný motor posuvu obráběného materiálu, 6/12 m/min
- tloušťka obráběného materiálu 3-250 mm
- délka srovnávacího stolu:

SC 330 a SC 430 - 2150 mm, SC 530 - 2.350 mm



Současně odklopné srovnávací stoly:

Informační cena
168.900,-
bez DPH

Více akčních výrobků naleznete na www.simek.eu

R 430

Informační cena
219.000,-
bez DPH

Srovnávací frézka R je robustní a stabilní profesionální stroj pro srovnávání ploch a hran. Výkonný motor a čtyřžbový hoblovací válec zajišťuje kvalitní a rovný povrch. Oproti řadě SR má řada R delší pracovní stoly a již v základní ceně řadu komfortního vybavení.

Technická data	R 430 / 530 / 630
Pracovní šířka	430 / 530 / 630 mm
Délka srovnávacích stolů	3050 mm
Výkon motoru	5,5 / 5,5 / 5,5 kW
Hmotnost	530 / 570 / 620 kg



Informační cena
38.000,-
bez DPH

VD 16

Informační cena
69.300,-
bez DPH

VD 20 R

Informační cena
83.200,-
bez DPH

VD 20 RL

Informační cena
87.700,-
bez DPH

VD 26 R

Technická data	VD 16	VD 20	VD 26
Pracovní stůl	500x200 mm	700x400mm-R,RL	800x400 mm
Výkon motoru	1,1 kW	1,5 kW	2,2 kW
Natáčení stolu +/- 45°	---	R	R
Naklápění stolu +/- 45°	---	RL	RL
Natáčení vřetene +/- 65°	---	RL	RL
Upínací průměr nástroje	0 - 16 mm	0 - 20 mm	0 - 26 mm

VD 20 R je naší nejprodávanější univerzální dlabáčkou středního výkonu s upínacím průměrem do 20 mm, kdy při obrábění se pohybuje vrtací jednotka a obrobek je pevně zafixován na pracovním stole. Stroj lze vybavit kolíkovacím zařízením, druhou ovládací pákou či pneumatickým upínacím excentrem.

VD 26 je výkonná dlabáčka robustní konstrukce s upínacím průměrem do 26 mm, určená pro velké a rozměrné obrobky. Stroj lze vybavit kolíkovacím zařízením, otočnými či sklápěcími stoly, vrtacím vřetenem s otočným kolem vertikální osy, pneumatickým upínacím excentrem a navíc také lze stroj doplnit o opěry s válečky pro bezpečné uložení obrobku.

Varianta s bočním prodloužením stolu

SF 220
SF 220 L - profilování
140.700,-
 bez DPH

Detail profilovacího pravitka

Varianta s bočním čepovacím vozíkem

SF 220 S
SF 220 S - čepování
176.400,-
 bez DPH

Detail ovládacích prvků

Spodní fréza SF 220

- je celocelový velmi tuhý stroj s upínacím průměrem 30 mm
- fréзка je vhodná pro běžnou truhlářskou výrobu, kde oceníte vysokou kvalitu a spolehlivost tohoto stroje
- pohon spodní frézy je vybaven indikací nastavených otáček
- fréзка je dodávána v těchto variantách:
 SF 220 L - s bočním prodloužením stolu
 SF 220 S - s bočním čepovacím vozíkem
 SF 220 F - předním čepovacím vozíkem

Technická data	SF 220
Pracovní stůl	1000 x 720 mm
Průměr vřetena	30 mm
Otáčky vřetena	3, 5, 6, 8, 10 tis.ot/min
Max. zdvih vřetena	120 mm
Max. nástroj pro profilování	220 mm
Max. nástroj pro čepování	320 mm
Výkon motoru	4 kW
Průměr odsávací hubice	120 mm
Hmotnost stroje (s bočním čepovacím stolem)	420(620) kg

Příslušenství za příplatek:

- zpětný chod motoru vřetena..... 1.400 Kč
- naklápění vřetena -5°/+45°..... 19.700 Kč
- jednostranné prodloužení stolu s výsuvnou lištou..... 11.400 Kč
- elektrický zdvih vřetena s digitálním ukazatelem..... 16.500 Kč
- zvýšení výkonu motoru na 5,5 kW..... 6.800 Kč
- příprava pro podávací zařízení..... 2.800 Kč
- další průměry vřetena D=35, 40, 45 nebo 50 mm

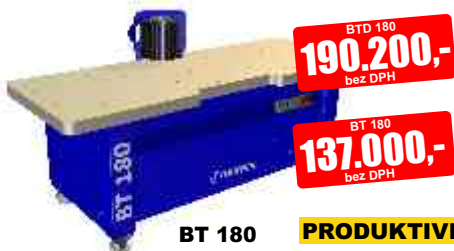
BT 180
BTD 180
190.200,-
 bez DPH

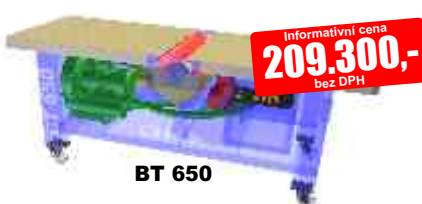
BT 180
137.000,-
 bez DPH

BT 650

 Informační cena
209.300,-
 bez DPH

PRODUKTIVNĚJŠÍ BROUŠENÍ OKEN
Kartáčovací stůl BT 180

- je určený hlavně pro přebrušování profilových částí okenních a dveřních výsů, profilových tvarů, leštění dřeva, broušení lakovaných ploch, polírování
- brousící hlava o průměru 260mm, výška 180 mm
- naklápění brusné jednotky +/-45°
- obrobek je posouván na vzduchovým polštáři poháněným dmychadlem
- frekvenční měnič otáček motoru 250-1.000 ot/min

Kartáčovací stůl BT 650

- uvedené provedení je ideální pro přebrušování pohledových ploch nábytkových dílců, již sesazených rámu okenních a dveřních křidel, nebo samostatných výsů
- brousící hlava o šířce 650 mm
- obrobek je posouván na vzduchovým polštáři poháněným dmychadlem
- frekvenční měnič otáček motoru 100-600 ot/min

Stůl BTD 180 - má dvě protiběžné brousící jednotky

Kartáčovací stroj TWINGO B 300 a BB 600

- je určený převážně ke zvýraznění přírodní struktury dřeva, dále pak pro leštění a čištění povrchů
- pracovní šířka 300 a 600 mm
- Ø nástroje 120 - 300 mm,
- nezávislé nastavení výšky pracovních jednotek
- dva pogumované přítlačné válce na pracovní jednotku výškově nastavitelné
- elektrický zdvih pracovních jednotek + stupnice s ukazatelem výšky agregátu
- dvě rychlosti podávacího pásu 4,5 / 9 m/min

BB 600

 Informační cena B 300
192.300,-
 bez DPH

 Informační cena BB 600
259.600,-
 bez DPH

 Více akčních výrobků naleznete na www.simek.eu

CINKOVAČKY

Příklady možných spojů vyráběných na cinkovačkách:



Technická data	OMEC 650-A	OMEC 650-M
Příkon	1,75 kW	0,75 kW
Počet vřeten	1 ks	1 ks
Otáčky vřetene	16.500 ot/min	16.500 ot/min
Odstup cinků	25 a 50 mm	20,40,50,80 mm
Počet obrobených dílců	40 ks/hod	---
Hmotnost	140 kg	130 kg
Informační cena	310.500 Kč	108.000 Kč

Automatická cinkovačka model: 650-A

Dvouosý frézovací stroj s numerickým řízením je určený pro výrobu rybinových spojů zásuvek, korpusů a dalších nábytkových prvků. Umožňuje frézování ozubů různých výšek. Zakládání dílů a jejich fixace je prováděna ručně a pomocí pneumatických přítlačků. Ovládání stroje je prováděno pomocí spínače a panelu s numerickým řízením.

Cinkovačka model: 650-M

Umožňuje frézování ozubů různých výšek. Zakládání dílů a jejich fixace je prováděna ručně a pomocí excentrů. Cinkovačkou je možné vyrábět čtyři druhy spojů různých šířek. Frézovací jednotka je ovládána manuálně pomocí ručních modelů.

OMEC 650-A

Formátovací pila QUADRA 400

- motorické výškové přestavení pilového kotouče
- naklápění pilového kotouče manuálně kolem na boku stroje
- délka řezu pily 3,2m
- max. pilového kotouče 400 mm, předřez 125 mm
- výkon hlavního motoru 5,5 kW, předřez 0,75 kW
- tři stupně otáček pilového hřídele
- šířka řezu 1250 mm

Záruka 10 let na pojezd formátovacího vozíku

280.260,-
Akční cena
224.000,-
bez DPH



QUADRA 400

QUADRA 400 DIGIT

- elektromotorické výškové a stranové seřízení předřezu s funkcí parkování pod stolem ON/OFF

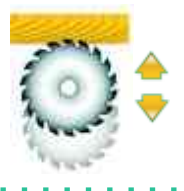

QUADRA 400
- robustní mechanika pily

QUADRA 400 DIGIT 3



GRIGGIO
10
YEARS
WARANTY

Formátovací vozík s přesným vedením na kalených tyčích - záruka 10 let

- ## Formátovací pila QUADRA 400 DIGIT 3
- elektromotorické zvedání a naklápění pilového kotouče
 - **elektro-motorické přestavení šířkového pravítka max.1600mm**
 - homí ovládací panel
 - max. pilového kotouče 400 mm
 - elektromotorické nastavení předřezu
 - výkon hlavního motoru 5,5 kW, předřezu 0,75 kW

483.800,-
Akční cena
387.000,-
bez DPH

Spodní frézka T 220 T-2

- pevné vřeteno
- pracovní stůl 1200 x 730 mm
- otáčky 3 - 4,5 - 6 - 8 - 10 tis.ot/min
- včetně robustního čepovacího vozíku "T" s natáčením +/-60° a čepovacího krytu
- průměr nástroje pod stolem max. 320x190 mm
- motor 5,5 kW

Informační cena
290.000,-
bez DPH



T 220 T-2



T 220 TC

Spodní frézka T 220 TC

- pevné vřeteno
- pracovní stůl 1200 x 730 mm
- otáčky 3 - 4,5 - 6 - 8 - 10 tis.ot/min
- čepovací vozík je součástí pracovního stolu
- průměr nástroje pod stolem max. 320x190 mm
- motor 5,5 kW

Informační cena
218.000,-
bez DPH



G 230/5 U

- ## Čtyřstranná profilování frézka - G 230/5 U, (páté univerzální)
- max. rozměr obráběného kusu 230x120 mm

- 5 frézovacích vřeten, každé poháněné samostatným motorem
- průměr nástroje na 2.3.4. vřetenu 110 - 180 mm
- rychlost posuvu 6-12 m/min
- hmotnost 1890 kg

Informační cena
580.500,-
bez DPH

Výškové přestavitelný pracovní stůl SHT

- snadno ovladatelný, mobilní a výškové přestavitelný pracovní stůl
- čtyři otočná robustní kola průměr 125 mm, dvě s brzdou
- bez pracovní desky

- ## Stůl SHT 300
- pracovní plocha 1170x700 mm
 - výška 450-1070 mm
 - nosnost 300 kg

- ## Stůl SHT 500
- pracovní plocha 1170x700 mm
 - výška 450-1070 mm
 - nosnost 500 kg

- ## Stůl SHT 300 XL
- pracovní plocha 2000x700 mm
 - výška 450-1070 mm
 - nosnost 300 kg



SHT 300

32.790,-
Akční cena
27.990,-
bez DPH

34.790,-
Akční cena
30.390,-
bez DPH

36.690,-
Akční cena
31.990,-
bez DPH



- ## Tlakový dávkovač lepidla A8,
- ocelová nádoba 8 kg
 - dávkovače lepidla razantně snižují pracovní čas při lepení v porovnání s klasickým způsobem nanášení lepidel
 - včetně aplikační pistole s nastavitelným množstvím lepidla
 - pracovní tlak 1 - 0,5 bar, max. 5 bar
 - široké množství nástavců a trysek pro kolíky, čepované, lamelované spoje, drážky, na plochy atd.
 - obj.č. 39052

14.143,-
Akční cena
12.350,-
bez DPH



- ## Tryska pro kolíkový spoj jednoduchá - 8x25mm
- obj.č. 00209 - 383 Kč



- ## Tryska s gumovým válečkem na plochu, šířka 72mm
- obj.č. 00225 - 3.050 Kč



- ## Tryska na hrany 20-40 mm
- obj.č. 39112 - 1.527 Kč



- ## Tryska na čepový spoj oboustranná 30x6x100mm
- obj.č.00226 - 1.654 Kč



GANNOMat

- ## SELEKTA 253 - narážečka kolíků
- automatická kontrola délky a průměru kolíku
 - režimy provozu stroje: ČIŠTĚNÍ / LEPENÍ / LEPENÍ-NARÁŽENÍ
 - 8 polohový volič množství lepidla
 - nerezový zásobník na 5 l vody k čištění
 - pistole na kolíky o průměru 8 mm a délky 20 - 40 mm
 - informační cena 8.900 €



SELEKTA 253



Pracovní plocha 2850 x 1150 mm
Výkon vakuové pumpy 25 m3/h
Příkon elektro 5,25 kW
Max. pracovní teplota 60 °C

AP 300/130/25

Informativní cena
199.900,-
bez DPH

Vakuový dýchovací lis je určen pro výrobce nábytku, kteří vyrábějí dýhovaný a tvarovaný nábytek. Hlavními přednostmi jsou:

- **Rychlost procesu dýhování.** Díky vyhřívanému víku vakuového lisu trvá proces lepení dýhy jen 3 – 5 minut dle tloušťky dýhy.
- **Schopnost dýhování rovných i tvarovaných dílců.** Pouze membránový lis umožňuje kvalitní dýhování jak rovných, tak i tvarových dílců a to díky specifickým vlastnostem kaučukové membrány.
- **Možnost modelování výrobků.** Roztažnost membrány ve spojení s vakuem umožňuje modelování překližky, dýhy, laminátu atp. Tím je umožněna výroba velmi zajímavého nábytku, oblých dveří, apod.



Více informací o nabízených výrobcích naleznete na www.simek.eu



Informativní cena
490.000,-
bez DPH

GP 80 S

1 m
289,-
bez DPH

Separální folie pro dýchovací lisy

- šíře 1450 mm, tl. 0,25 mm
- vysoká mechanická pevnost
- tepelná odolnost až 150°C
- praktický doplněk všech dýchovacích lisů
- obj.č. 96935

GP 80/S jednoetážový vyhřívaný lis

- plotna 1300x2500 mm
- lisovací tlak 60 tun
- 4 kusy lisovacích válců 70 mm
- zdvih válců 400 mm

Lisy řady GP jsou robustní konstrukce ze svařených nosníků,

- lis je sestaven z jednoho bloku se zaručenou perfektní pevností a dlouhou životností
- precizně vyrobené lisovací plotny jsou potaženy hliníkem
- pochromované písty zajišťují perfektní skluz pístnice
- pohyb ploten je uložen v olejové lázni, která zajišťuje přesný chod a nízkou hlučnost



Informativní cena
126.600,-
bez DPH

SLR-2500/1800-3+2+0

- SLR 2500/1800**
- je hydraulický rámový lis pro výrobu oken, dveří, spárovek, eurohranolů
 - lis je možné vybavit doplňky tak, aby byl univerzálně použitelný jak pro lisování rámových konstrukcí, tak pro lisování spárovky, eventuelně i hranolů do max. šířky materiálu 90 mm.
 - lis je dodáván s elektricky poháněným hydraulickým agregátem.
 - vysouvání a zasouvání lisovacích jednotek se provádí čtyřmi tlačítky z centrálního ovládacího panelu
 - za příplatek je možné zvětšit pracovní pole na 3000 mm x 2100 mm

Technická data	SLR 2500/1800
Pracovního pole	2500 x 1800 mm
Svislá lisovací jednotka	3 kusy
Vodorovná lis.jednotka	2 válce
Příkon motoru	0,55 kW
Síla tlačné patky	0,2 - 2 tuny
Hmotnost	680 kg

Universální lisovací stroj řady RP je díky jednoduché obsluze, rychlému přestavení a přijatelné ceně určený pro každou truhlářskou dílnu. Lis umožňuje lepení spárovky, rámu s příčkami a díky patentovanému systému horního excentru, také korpusů nábytku! Kombinace robustní konstrukce a moderní hydrauliky, dělá z modelu RP nejprodávanější lis z nabídky. Lisy je možné dodávat pouze v mechanickém provedení, s centrální mechanickou pumpou, nebo s elektrohydraulickým agregátem.

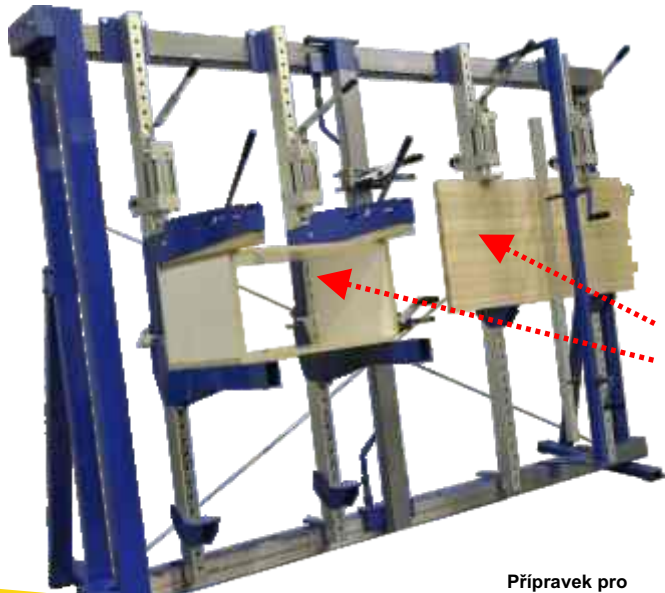

- RP 3000**
- upínací rozměr rámu DxŠ - 2600x1600 mm
 - hydraulická jednotka: max. tlak 2000 kg
 - mechanický přítlak: tlak cca 1000 kg
 - lehce posuvné lisovací jednotky s uložením na kulíkových ložiskách
 - přesně vrtaný rastr svislých trámců
- Příslušenství:**
- svislá lisovací jednotka s manuálně ovládaným hydraulickým pístem - 21.700 Kč bez DPH
 - boční trámec se dvěma lisovacími jednotkami s ozubeným hřebem - 21.700 Kč bez DPH
 - další svislé pravítko 90° - 15.100 Kč bez DPH

RP 3000 - lisování spárovky

RP 3000 - lisování korpusů

- Základní provedení a výbava stroje**
- svislá lisovací jednotka s manuálně ovládaným hydraulickým pístem - 3 ks
 - levé boční pravítko 90° - 1 ks
 - Cena 81.000 Kč bez DPH



Přípravek pro lisování spárovky
(Cena za kus 6.900 Kč bez DPH)

Naklopná lisovací patka
(Cena za kus 1.500 Kč bez DPH)

Horní upínač pro lisování korpusů excentrický
(Cena za kus 4.950 Kč bez DPH)

Přípravek pro lisování spojů na pokos
(Cena za 4 kusy 3.700 Kč bez DPH)



Podvozek pro snadnou manipulaci v dílně
(Cena za 4 kola s brzdou 6.900 Kč bez DPH)

Spodní korpusový nástavec
(Cena za kus 2.600 Kč bez DPH)



- RP 3000 - výbava akčního modelu stroje:**
- svislá lisovací jednotka s manuálně ovládaným hydraulickým pístem - 3 ks
 - boční pravítko 90° - 1 ks
 - boční trámec se dvěma lisovacími jednotkami s ozubeným hřebem - 1 ks
 - excentrický upínač pro lisování korpusů - 3 ks
 - spodní korpusový nástavec - 3 ks

125.350,-
Akční cena
106.000,-
bez DPH



Informační cena
142.000,-
bez DPH

BrikStar EK

Briketovací lis BrikStar EK je určen především pro malé dílny. Jde o malý, levný, ale spolehlivý a kvalitní lis. Cílem bylo zkonstruovat lis s využitím nových technických řešení, která nesníží kvalitu a vlastnosti lisu, ale podstatně sníží jeho cenu se zachováním nízké spotřeby elektrické energie.



Informační cena
318.000,-
bez DPH

BrikStar 30 - 3m³

Briketovací lisy BrikStar jsou určeny pro malé a střední provozy s jednosměnným či vícesměnným provozem. Vyznačují se kompaktním provedením, moderním řízením a spolehlivým hydraulickým lisovacím zařízením. Automatická regulace kvality briket a dávkovací šnek minimalizuje kolísání výkonu pro lisování materiálů od velmi jemných až po hrubé materiály.

Pytlovač

Pytlovač s 6 pytlí s pohonem od posuvu briket, bez elektrické energie
- snadné a levné balení briket pro plynulé plnění briket do šesti pytlů zároveň a to bez jejich otáčení

Lisy BrikStar s velkoobjemovou násypkou a filtrační jednotkou s ventiltorem, je výhodné připojit k centrálnímu odsávání a docílit tak bezobslužného a bezprašného systému zpracování odpadu.

**Filtrační
nástavba
HN1**

Informační cena
394.000,-
bez DPH

Informační cena
340.000,-
bez DPH

BrikStar 50 - 1m³

Technická data	BrikStar EK	BrikStar 30	BrikStar 50
Průměr brikety	62 mm	65 mm	65 mm
Výkon stroje	10 - 30 kg/hod	20 - 40 kg/hod	40-60 kg/hod
Příkon motoru	2,2 kW	4,4 kW	5,4 kW
Velikost násypky	0,6 m³	1, 2, 3 m³	1, 2, 3 m³



FT 100
Informační cena
8.810,-
bez DPH



FT 200
Informační cena
10.470,-
bez DPH



FT 202
Informační cena
13.220,-
bez DPH



FT 302
Informační cena
19.290,-
bez DPH



FT 400
Informační cena
25.900,-
bez DPH



FT 401
Informační cena
31.520,-
bez DPH



FT 403
Informační cena
31.520,-
bez DPH



FT 502
Informační cena
37.480,-
bez DPH



FT 504
Informační cena
41.890,-
bez DPH

Technická data	FT 100	FT 200	FT 202	FT 302	FT 400	FT 401	FT 403	FT 502	FT 504
Odsávací kapacita	950 m³/h	1560 m³/h	1760 m³/h	3600 m³/h	4600 m³/h	4490 m³/h	5990 m³/h	7900 m³/h	8700 m³/h
Připojovací hrdlo	100 mm	125 mm	150 mm	180 mm	250 mm	250 mm	250 mm	300 mm	300 mm
Výkon motoru	0,37 kW	1,1 kW	1,1 kW	1,1 kW	2,2 kW	2,2 kW	2,2 kW	3 kW	3 kW
Filtrační plocha	1,4 m²	1,4 m²	2,4 m²	4,9 m²	6 m²	6 m²	9 m²	12 m²	18 m²
Odsávací rychlost	36 m/s	35,3 m/s	28 m/s	41 m/s	26 m/s	46 m/s	34 m/s	32 m/s	35 m/s
Výška odsavače	1950 mm	2200 mm	2200 mm	2600 mm	2700 mm	2700 mm	2700 mm	2900 mm	2900 mm
Obj.č.	10440	10697	10435	10437	10402	16766	10716	10430	10427

**Odsávací
zařízení pro
OLEPOVAČKY
HRAN**

Informační cena
22.850,-
bez DPH

FT 401

Polyuretanové hadice s ocelovou spirálou VULCANO PUZ
- pro odsávání prachu, hoblin a pilin od dřevobráběcích strojů
- lehká, ohebná, odolná vůči abrazi a UV záření
- teplotní rozsah -40 °C až +90°C
- balení 15m

Obj.č.	Průměr	Cena bez DPH
01872	60 mm	131,- Kč
01880	80 mm	155,- Kč
01879	90 mm	166,- Kč
01883	100 mm	183,- Kč
10053	120 mm	228,- Kč
01918	127 mm	238,- Kč
01886	150 mm	279,- Kč
02000	160 mm	320,- Kč
01870	200 mm	391,- Kč
08861	250 mm	468,- Kč

SUPER CENY

Trubkový odsávací systém:

- Dodáváme univerzální stavebnicový rozvodný systém pro malé truhlárny, určený převážně pro zavěšení pod strop dílny, který si může velice jednoduše sestavit každý truhlář sám. Stavebnice je sestavena z velké škály trubek, odboček, redukcí, oblouků a hradítek včetně upevňovacího a závěsového materiálu. Díly jsou vyrobeny z pozinkovaného ocelového plechu tl. 0,7 mm, kdy jeden díl lze zasunout do druhého, vždy po směru proudění vzduchu.



**VYŽÁDEJTE SI NABÍDKU
ODSÁVACÍHO SYSTÉMU**



FAN 800 - bez rozvaděče
- odsávací kapacita 10500 m³/h
- vstup 320 mm
- motor 6,5 kW
- obj.č. 51678

Informační cena
29.660,-
bez DPH

FAN 403
- odsávací kapacita 6000 m³/h
- vstup 250 mm
- motor 2,2 kW
- obj.č. 10406

Informační cena
18.290,-
bez DPH

VE 3000 kulatý
- odsávací kapacita 3200 m³/h
- vstup 200 mm
- motor 2,2 kW
- obj.č. 01443

Informační cena
10.790,-
bez DPH

VE 2000 kulatý
- odsávací kapacita 1800 m³/h
- vstup 150 mm
- motor 1,1 kW
- obj.č. .01385

Informační cena
7.395,-
bez DPH



dláboška VDA 315
15.000,-
bez DPH

VDA 315
MSP 315
MSP 415

Technická data	MSP 315	MSP 415
Délka srovnávacích stolů	1500 mm	1600 mm
Pracovní šířka srovnávání	310 mm	410 mm
Max. výška tloušťkování	230 mm	230 mm
Výkon motoru	3,7 kW	3,7 kW
Informační cena	99.000 Kč	114.900 Kč



Informační cena
144.900,-
bez DPH

SP 410
Kombinovaná frézka SP 410
 - délka srovnávacích stolů 1900 mm
 - pracovní šířka 410 mm
 - max. výška tloušťkování 240 mm
 - rychlost posuvu 7 a 14 m/min
 - motor 4 kW

Informační cena
125.900,-
bez DPH

RFS 410
Srovnávací frézka RFS 410
 - délka srovnávacích stolů 2600 mm
 - pracovní šířka srovnávání 400 mm
 - motor 4 kW

informační cena
89.000,-
bez DPH

FSN 300 A
FSN 300 A
 - naklápěcí vřeteno 30 mm
 - čepovací vozík CV 310 - 1 m
 - úhlovací pravítko, upínací excentr
 - motor 3,7 kW
Podpěrný rám 870x630 mm,
 pravítko se dvěma dorazy - 28.000 Kč

informační cena
139.000,-
bez DPH

FS 550 A
FS 550 A
 - naklápěcí vřeteno 30 mm
 - přední čepovací vozík CV 360 - 1,2 m
 - úhlovací pravítko, upínací excentr
 - motor 5,3 kW
Podpěrný rám 870x630 mm, pravítko se
 dvěma dorazy - 28.000 Kč

Informační cena
266.950,-
bez DPH

FS 550
FS 550
 - včetně čepovacího vozíku CV 6
 - pravé prodloužení stolu s výsuvnou konzolou
 - motor 7,5 kW
 - pevné vřeteno 30 (40, 50) mm

Informační cena
159.000,-
bez DPH

RFT 520
RFT 520
 - max. šířka tloušťkování 520 mm
 - max. výška tloušťkování 250 mm
 - rychlost posuvu 8 a 12 m/min
 - výkon motoru 4 kW

Informační cena
28.000,-
bez DPH

Podpěrný rám
 - 870x630 mm
 - úhlovací pravítko
 se dvěma dorazy

PK 250 A

informační cena
99.900,-
bez DPH

PK 250 A
 - motor 3,7 kW
 - předřez 0,5kW
 - formátovací vozík
 délka 2 m

Informační cena
135.000,-
bez DPH

PK 320 A
PK 320 A
 - motor 5,3 kW
 - předřez 0,5kW
 - formátovací vozík
 délka 2,6m

Informační cena PF 300L
159.000,-
bez DPH

PF 300L
PF 300L / PF 350
 - max. průměr kotouče 315mm / 350 mm
 - formátovací vozík 3,2 m
 - motor 5,3 kW + předřez 0,5kW

Informační cena PF 350
179.000,-
bez DPH



Akční cena
9.990,-
bez DPH

R 2000
Odsávací zařízení R 2000
 - odsávací kapacita 1560 m³/h
 - včetně hadice 2m, Ø 100 mm
 - odsávací hrdlo Ø 125 mm
 - výkon motoru 1,1 kW / 400V

informační cena
51.600,-
bez DPH

ČB 600/1
Čelní bruska ČB 600/1
 - čelní jednotkoučová
 bruska
 - uhlovací pravítko
 - motor 1,5 kW
 - spodní odsávání



Informační cena
56.421,-
bez DPH

Spodní frézka SF 450/800

- motor 3 kW
- otáčky 3000 - 8000 ot/min
- naklápění vřetena 90° - 60°
- max. průměr nástroje 220 mm
- duralový čepovací vozík 800 (1200) mm
- obj.č. 94094



Informační cena
65.425,-
bez DPH

IDEÁLNÍ PILA PRO ZKRACOVÁNÍ MASIVU

Formátovací pila FP 250/1000

- duralový formátovací vozík 1000 (1200/1600/2000) mm
- kotouč max. 250mm / prořez 80mm
- motor 3 kW
- šířka řezu 700 mm
- předřezová jednotka za příplatek 5.863 Kč
- obj.č. 12980



Informační cena
94.219,-
bez DPH

Formátovací pila FP 300/2000, s předřezem

- duralový formátovací vozík 2000 (2500/3000) mm
- kotouč max. 315 mm
- předřez 120 mm
- motor 4 kW
- šířka řezu 825 mm
- obj.č. 12982

Více akčních výrobků naleznete na www.simek.eu



Univerzální obráběcí stroj UMDS II

- základní provedení: hoblovka, protah, čelní bruska
- lze přikoupit: kotoučová pila, dlabáčka, frézka
- motor: 1,5kW / 400V
- obj.č. 10230

Informační cena
26.430,-
bez DPH



Vrtací dlabáčka HD 230

- je přesný a osvědčený **dvoupákový** dlabací stroj
- pracovní plocha stolu 460x300 mm
- max. upínací R nástroje 20 mm
- motor 1,5 kW
- vodorovné natáčení stolu -30° +30°
- max. hloubka vrtání 150 mm
- max. frézovaná délka 230 mm
- hmotnost 198 kg
- **záruka 5 let!**
- obj.č. 11557

Informační cena
59.600,-
bez DPH



Vrtací a dlabací přípravek VDP 200

- přípravek je v kombinaci s ruční elektrickou vrtačkou určen k vrtání podélných dlabů a k vrtání přesných děr do dřevních materiálů i do ocelových konstrukcí.
- vrtačka a sukovník není součástí dodávky!
- obj.č. 10237

Informační cena
14.980,-
bez DPH

TORMEK

MADE IN SWEDEN

BRUSKY NA NÁSTROJE



TORMEK T-8

TORMEK T-8 + DÁREK

- vodou chlazený brusný kotouč
- průměr brusného kotouče 250 mm
- kožený obtahovací kotouč
- příkon 200 W
- 90 otáček/min
- váha 17,8 kg
- možnost dokoupení rozsáhlého příslušenství
- obj.č. 52001

Informační cena
13.650,-
bez DPH



Brusný kotouč SB-250

- černý k broušení tvrdých ocelí, 3.372,- Kč
- obj.č. 30462

Brusný kotouč SJ-250

- japonský k jemnému dobroušení, 5.205,- Kč
- obj.č. 42183



NOVINKA TORMEK T-4

TORMEK T-4

- základní bruska švédského výrobce TORMEK
- vynikající poměr cena/výkon
- vodou chlazený brusný kotouč
- kožený obtahovací kotouč
- 120 otáček/min
- příkon 120W
- váha 7,5 Kg
- **záruka 7 let pro domácí a hobby použití, při průmyslovém použití je záruka 2 roky**
- obj.č. 51994

Informační cena
7.766,-
bez DPH

Bruska Tormek T-8 nabízí v současnosti nejefektivnější systém broušení nástrojů. Patentovaný systém broušení nástrojů TORMEK poskytuje možnost brousit nástroje velmi kvalitně a díky unikátnímu systému přípravků jsou nástroje broušeny velmi přesně a pod požadovaným úhlem systém broušení umožňuje brousit i rozličně tvarované soustružnické a fezbářské dláta. Broušení nástrojů probíhá ve vodní lázni, což minimalizuje přehřívání materiálu a prodlužuje životnost ostří.

Kvalita výrobku je korunována zárukou po dobu 7 let, a to i v průmyslovém nasazení.



Sada pro soustružnický, TNT-708, 5.075,- Kč
- obj.č. 12976



Sada na ruční nástroje HTK-706, 3.233,- Kč
- obj.č. 09035

STŘÍKACÍ TECHNIKA

WAGNER

Stříkací zařízení Cobra 40-10 S AC Spray Pack na podstavci

- toto zařízení je ideální pro časté výměny barvy, pro různé typy barev (voda, rozpouštědlo).
- velmi snadné čištění a údržba
- komplet skládající se z vysokotlakého pneumatického membránového čerpadla, podstavce, vysokotlaké 7,5 metrů dlouhé double hadice, 5 l nádoby, pistole s přídatným vzduchem GM 3000 AC, trysky 13/40.
- obj.č. 08246

Informační cena
118.000,-
bez DPH



Informační cena
79.000,-
bez DPH

Odsávací stěna MOS 1900 včetně ventilátoru

- je určena pro menší zakázkové truhlářství, nebo jiné výrobě, která potřebuje své produkty povrchově upravovat stříkáním tekutých nátěrových hmot

Technické parametry:

- Pracovní prostor: šířka 1900mm, výška 1985mm
- Odsávané množství vzduchu: 1,8 m³/s (6480 m³/hod.)
- Tlaková ztráta: 300 Pa
- Elektrický příkon: 2,5 kW
- obj.č. 21488



Náhrada odsátého vzduchu prostým přísáváním:

Obrázek znázorňuje řez uspořádáním. Výhody: nízká investice, nízké provozní náklady, tichý chod, minimum poruch,dílů.



Informační cena
399.000,-
bez DPH

TIMBERMAX 4-23 ECO



Informační cena
289.000,-
bez DPH

TIMBERMAX 4-18



Čtyřstranná profilovací frézka TIMBERMAX 4-23 ECO

- ideální stroj pro profilovací a hoblovací práce
- masivní konstrukce stroje zajišťuje vysokou stabilitu
- každé vřeteno je poháněno samostatným motorem
- pracovní stoly tvrzené chromátováním garantují vynikající odolnost proti oděru

Technická data:

- max. rozměr obráběného kusu 120x230 mm
- 4 frézovací vřetena, průměr 40 mm
- plynulá rychlost posuvu 6-12 m/min
- **hmotnost 1650 kg**



Čtyřstranná profilovací frézka TIMBERMAX 4-18

- max. rozměr obráběného kusu 180x120 mm
- max. Ø spodního nástroje 125 mm
- max. Ø pravého, levého a horního nástroje 180 mm
- motory: spodní 5,5 kW, pravé a levé vřeteno 7,5 kW (společný motor), horní vřeteno 5,5 kW
- rychlost posuvu 6 a 12 m/min
- průměr podávacích válců 120 mm
- výkon motoru podávání 0,8 / 1,1 kW
- hmotnost 1300 kg
- **- dodáváno včetně čtyř hoblovacích válců**



Informační cena
34.100,-
bez DPH

JAVES

Zkracovací pila JAVES 2+2

- určena pro sériovou výrobu
- ideální pro výrobu palet, zkracování trámů, fošen
- Ø kotouče 400 (450) mm
- vstupní dopravník 2m
- výstupní dopravník 2m
- prořez 130 (160) x 290 mm
- motor 2,2 (3) kW

TIMBERMAX 5-20

- páté univerzální vřeteno
- Informační cena 619.000 Kč

TIMBERMAX 5-23 U

- páté univerzální vřeteno
- Informační cena 837.000 Kč



OLEPOVAČKY HRAN

MINIPROF® AUTOMATIC MA 4, MA 5, MA 6 a MA 7

Unikátní extrémně tuhá konstrukce stroje z oceli, litiny a speciálně vyvinutého hydrobetonu. Několikanásobně vyšší tuhost konstrukce zaručuje vysokou kvalitu, životnost a přesnost nastavení pracovních poloh všech agregátů.

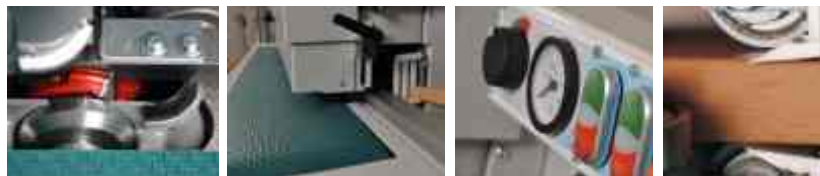

- model MA 6 je vybavený předfrézovací jednotkou s diamantovým nástrojem. Tento jedinečný systém používá pouze jeden frézovací nástroj a tím snižuje náklady na provoz a údržbu.

- bezuhlíkové vysokovřetenní motory

- rožkovač, nový systém kombinované kapovací a rožkovací jednotky umožňuje plhodnotně zafrézovat (zakapovat) hranu na přesno nebo rádiusem až do výšky dílce 60 mm

- možnost olepení dílce až tloušťky 60 mm

- svislý zásobník na dva typy hran, spojí místo v dílně

- naprosto přesné automatické kapování

- revolverové nastavení frézovacích agregátů, během několika sekund nastavíte stroj v rozsahu 0,5 až 3 mm včetně rádiusů, nebo sražených hran pod úhlem

- plošné cidliny

- tavná komora bez potřeby pravidelného mazání

MA 4
239.000,-
bez DPH

MA 6 - s předfrézem
354.000,-
bez DPH

MA 5 - s ostříkacími nožy
254.900,-
bez DPH

MA 7 - rožkovač, předfréz
590.000,-
bez DPH



Informační cena
38.900,-
bez DPH

Informační cena
15.950,-
bez DPH

28-200-
24.900,-
bez DPH

43-600-
34.990,-
bez DPH



PneuFix - A

- stojánková pneumatická přísavka určené pro upínání obráběného dílce vyvýšené nad pracovním stolem
- obj.č. 72937



Kapovací nůžky SHARK

- pro kapování konců nalepených hran
- obj.č. 98389



RAMBO

MINIPROF RAMBO

- nanášení lepidla 200°C přímo na dílec, zaručuje velmi vysokou pevnost lepeného spoje
- bezšňůrový provoz, maximální komfort při práci
- výška lepeného dílce: 10-60 mm
- tloušťka pásky 0,5-3 mm
- obj.č. 56729



Final

MINIPROF Final

- unikátní ruční fréza, se kterou můžete frézovat nalepenou hranovací pásku na rovných i tvarových dílech na jedno upnutí dílce bez potřeby jeho otáčení
- obj.č. 14186



BR 300

Olepovačka BR300

- šířka olep. hrany 10-65mm
- regulace teploty 100-200°C
- rychlost posuvu 4 m/min
- min. vnitřní radius 25 mm
- obj.č. 54453



DR 500

Olepovačka Dr500

- šířka olepov. hrany 10-65mm
- regulace teploty 120-200°C
- rychlost posuvu 2-6 m/min
- **bezšňůrový provoz díky nabíjecímu akumulátoru**
- včetně kapovacích kleští, zásobníku pásky a AKU baterie
- obj.č. 54454

CNC VRTACÍ A OBRÁBĚCÍ CENTRA

CNC obráběcí centrum BHX 050 Optimat

- Stroj určený pro výrobu a obrábění korpusových dílců. Opracování ploch a hran jak vrtáním, tak frézováním
- softwarový balík pro stroj a PC
- USV záložní síťový zdroj v standardu
- výkonné svislé 5 kw frézovací vřeteno
- nejtěžší konstrukce stroje ve své třídě 1250 kg

Technické parametry:

Max.rozměry obrobku: 2500x850x60 mm
 Min.rozměry obrobku: 200 x 70 x 10 mm
 Rychlost: X / Y / Z - 30 / 30 / 15 m/min
 Elektrický příkon 11,5 kW

Příklady opracování:



PRACTIVE



CNC - Dílna na méně než 5 m²

Model BHX 055 Optimat - novější, rychlejší a výkonnější CNC centrum při zachování stejných rozměrů a s možností výměníku nástrojů.

WEEKE BMG 110 VENTURE 113/114/115

Kompaktní technologie s minimální potřebou na místo v dílně a maximálním pohodlím pro obsluhu. Výbavové pakety Venture Basic/Future/Performance nabízí zajímavé konfigurace vrtacích hlav, frézovacích vřeten a zásobníků nástrojů. Pohodlné programování stroje pomocí programu woodWOP v českém jazyce. Robustní portálové provedení stroje. Patentovaný systém vrtací hlavy. PowerTouch ve standardní výbavě.



VENTURE 113

Více akčních výrobků naleznete na www.simek.eu

OLEPOVAČKY HRAN

PERFEKTNĚ OLEPENÉ HRANY PRO NÁROČNÉ ZÁKAZNÍKY!

AMBITION 1110

AMBITION 1110 F - s předfrézem
 AMBITION 1120 FC - s předfrézem a rožkovačem

- olepovačky určené pro menší nábytkářské provozy a truhlářské dílny
- jedná se o flexibilní stroje, za velmi zajímavou cenu!

- volné místo v zadní části stroje lze osadit profilovou, plošnou cidlinou, nebo kartáčovací jednotkou

Olepovačky řady 1600 jsou díky své preciznosti zpracování a dokonalosti olepování vhodné i do velkých provozů. Stroje řady 1600 nabízí jeden z nejmodernějších systémů nanášení hrany na dílec a to systém AIRTEC – dokonalá nulová spára bez použití tavného lepidla.

Stroj je ovládán řídicím systémem POWER CONTROL PC 20+, umožňujícím předvolení programů uložených v paměti.



AMBITION 1110



AMBITION 1220 FC



AMBITION 1650 FC

Řada strojů AMBITION 1200

- vysoký komfort obsluhy
- přehledný a jednoduchý ovládací panel EC 10+ s klávesnicí s tlačítky pod krycí fólií proti prachu
- integrované řízení pomocí traťových bodů pro aktivaci a nastavení jednotlivých agregátů
- možnost předvolby programů podle hran uložených v paměti
- zvětšení tloušťky hrany na 6 mm
- možnost automatického přestavování agregátů z ovládacího panelu

FORMÁTOVACÍ VELKOPLOŠNÉ PILY

Velkoplošná pila HPP 130 NOVINKA - je svými rozměry a cenou měřitelná s klasikou formátovací pilou. Ideální pro zpracování menších sérií a jednotlivých desek. Nesrovnatelně je však lepší v rychlosti a přesnosti řezu, v nenáročném obsluze a jednoduchém ovládní.



HPP 130



HPP 200

HPP 200

- možnost přesahu kotočce až 80mm!
 Jednička mezi velkoplošnými pilami ve své třídě. Robustní konstrukce a rychlejší chod řezné jednotky zaručuje kratší řezací cykly.

Technická data	HPP 130	HPP 200
Přesah pilového kotočce	55 mm	60 (80) mm
Délka řezu	3200 mm	3200, 3800, 4300 mm
Hlavní motor	5,5 kW	7,5 kW
Ovládání	TFT display 19", řízení CADmatic 4 PRACTIVE	
Rychlost řezné jednotky	60 m/min	80 m/min



HOLZMA Patent: Centrální přítlak pravítka



Upínací pakny: Perfektní do detailu

Hoblovka s protahem HP-250/3/400

- max. šířka hoblování 250mm
- max. tloušťka materiálu 190mm
- motor 2 kW/400V
- odklápací stoly
- možnost připojení dlabáčky
- obj.č. 39397



~~23.884,-~~
AKCE
19.826,-
bez DPH

Hoblovka s protahem HP-309L/400

- max. šířka hoblování 310 mm
- max. tloušťka materiálu 180 mm
- odklápací stoly, délka 1285 mm
- motor 2,2 kW/400V
- obj.č. 72900



Informační cena
37.934,-
bez DPH

Hoblovka s protahem HP-410/400

- max. šířka hoblování 410 mm
- max. tloušťka materiálu 220 mm
- odklápací stoly, délka 1600 mm
- čtyřnožový válec
- motor 3 kW/400V
- hmotnost 530 kg
- obj.č. 16426



Informační cena
65.207,-
bez DPH

Formátovací pila s předřezem PKS-315F

- motor 3,8 kW
- pojezd formátovacího vozíku 1680 mm
- hlavní kotouč 315 mm, předřez 90 mm
- naklápění kotouče 90°-45°
- dodáváno včetně pilových kotoučů
- obj.č. 07069



Informační cena
50.405,-
bez DPH

Formátovací pila PKS-300F

- motor 4 kW, předřez 0,75 kW
- formátovací vozík 3200 mm, na kalených tyčích
- hlavní kotouč 300 mm, předřez 120 mm
- naklápění kotouče 90°-45°
- dodáváno včetně pilových kotoučů
- obj.č. 17742



Informační cena
138.835,-
bez DPH



Sloupová vrtačka E-2020F

- příkon 1500 W / 400 V
- sklíčidlo 5 - 20 mm
- kužel vřetene MK IV
- vyložení vřetene 260 mm
- posuv vřetene 120 mm
- rozměr stolu 425x475 mm
- počet rychlostí 12
- rozsah otáček 120-3480 ot/min
- celková výška 1730 mm
- hmotnost 144 kg
- obj.č. 74223

Informační cena
17.926,-
bez DPH



Sukovací vrtačka R-8616 F

- příkon 600 W, 400 V
- sklíčidlo 3 - 16 mm
- kužel vřetene MK 2
- vyložení vřetene 430 mm
- posuv vřetene 80 mm
- max. vzdál. vřet. od stolu 700 mm
- počet rychlostí 5
- rozsah otáček 460-2890 ot/min
- celková výška 1630 mm
- hmotnost 61 kg
- obj.č. 99447

Informační cena
10.735,-
bez DPH

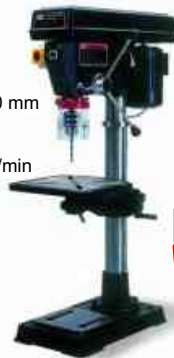

Stojanová vrtačka E-1516B/400

- příkon 750 W / 400V
- sklíčidlo 1-16 mm
- počet rychlostí 12
- posuv otáček 180-2740 ot/min
- výška stroje 1065 mm
- hmotnost 61 kg
- obj.č. 74207

~~11.231,-~~
9.909,-
bez DPH



Stojanová vrtačka PTB-16B/230

- příkon 450 W / 230 V
- sklíčidlo 3-16 mm
- počet rychlostí 12
- rozsah otáček 210-2580 ot/min
- výška stroje 840 mm
- hmotnost 38 kg
- obj.č. 74233

Informační cena
5.281,-
bez DPH

Vrtací dlabáčka PDS-140

- příkon 2,2 kW / 400 V
- otáčky 2.860 min.
- rozměr stolu 500x210 mm
- max. průměr 16 mm
- max. zdvih stolu 140 mm
- max. podélný pohyb stolu 290 mm
- max. příčný pohyb stolu 140mm
- obj.č. 74910



Informační cena
19.752,-
bez DPH

Spodní frézka TFS-100/30

- s čepovacím vozíkem
- zdvih hřídele 100 mm
- max. Ø nástroje 200 mm
- otáčky 1,8-3-6-9 tis.ot./min
- motor 2,8 kW / 400V
- naklápění hřídele 5°+30°
- obj.č. 99026



Informační cena
39.587,-
bez DPH

Odsávací zařízení OP-2200

- odsávací kapacita 6000 m3/h
- odsávací hrdlo 150 mm (rozbočka 3x 100 mm)
- motor 2,2 kW / 400V
- obj.č. 23871



Informační cena
9.992,-
bez DPH

Pásová pila PPK-115U

- motor 370W / 230V
- max. průměr 90° 110mm
- max. průměr 45° 100mm
- max. prořez 90° 120x110mm
- max. prořez 45° 80x60mm
- možnost vertikálního řezání
- obj.č. 99199



Informační cena
10.735,-
bez DPH

Dvoukotoučová bruska BKL-1500

- příkon 375 W, 230 V
- šíře kotouče 25 mm a 40 mm
- otáčky 2850 /min.
- Ø kotouče 150 mm
- hmotnost 12 kg
- obj.č. 74411



Informační cena
2.388,-
bez DPH

Dvoukotoučová bruska BKL-2000

- příkon 550 W, 230 V
- šíře kotouče 25mm a 40mm
- otáčky 2850 /min.
- Ø kotouče 200 mm
- hmotnost 20 kg
- obj.č. 74736



Informační cena
3.463,-
bez DPH

Čelní bruska BKC-305

- průměr kotouče 305 mm
- motor 550 W / 230V
- rozměr pracovního stolu 200x440 mm
- obj.č. 74237



~~5.446,-~~
AKCE
4.785,-
bez DPH

Pásová pila na dřevo PP-350E

- průměr pásovnice 350 mm
- motor 1000 W / 230V
- rozměr pracovního stolu 540x400 mm
- řezná rychlost 440/900 m/min
- max. prořez 200 mm
- délka pilového pásu 2490 mm
- obj.č. 01351



Informační cena
14.041,-
bez DPH

Pásová bruska BPS-151/400

- oscilace brusného pásu
- motor 2200W / 400V
- rozměr pásu 150 x 2260 mm
- rozměr pracovního stolu 750x250 mm
- sklopný agregát 0-90 °
- obj.č. 18623



Informační cena
19.752,-
bez DPH



3.718,-
bez DPH

Ponorná pila PL 55 + vodící lišta 2x 700 mm
- příkon 1200 W
- kotouče 160 mm, 24 zubů
- nastavení sklonu: 0° až 45°
- hloubka řezu 0-55 mm
- hmotnost: 7,1 kg
- obj.č. 39384



1.817,-
bez DPH

Pokosová pila HM 80 L
- průměr kotouče 210 mm
- otáčky 5000 ot/min
- prořez 90°/90° 120x60 mm
- příkon 1500 W
- obj.č. 75007



3.140,-
bez DPH

Stolová pila HS 100 S
- příkon 2000 W
- průměr kotouče 250 mm
- rozměry stolu 642 x 940 mm
- hloubka řezu při 90° 85 mm
- naklonění kotouče 45°- 90°
- hmotnost 22 kg
- obj.č. 03740

Více akčních výrobků naleznete na www.simek.eu



6.032,-
bez DPH

Stolová pila HS 120 o
- příkon 2 200 W
- průměr kotouče 315 mm
- rozměry stolu 800 x 550 mm
- hloubka řezu při 90° 83 mm
- naklonění kotouče 45°- 90°
- hmotnost 49 kg
- obj.č. 51745



7.272,-
bez DPH

Stolová pila HS 120
- příkon 2 200 W
- průměr kotouče 315 mm
- rozměry stolu 800 x 550 mm
- hloubka řezu při 90° 83 mm
- naklonění kotouče 45°- 90°
- hmotnost 54 kg
- obj.č. 51625



2.148,-
bez DPH

Stojan pro pokosové pily UMF 2000
- výška stojanu 90 cm
- prodloužení ramen 125-200 cm
- max. zatížení stojanu 150 kg
- obj.č. 55836



5.784,-
bez DPH

Hoblovka / protahovačka HMS 850
- příkon 1250 W
- pracovní šířka 204 mm
- pracovní výška 120 mm
- obj.č. 14198



9.090,-
bez DPH

Hoblovka / protahovačka HMS 1070
- příkon 1500 W
- pracovní šířka 254 mm
- pracovní výška 120 mm
- obj.č. 13151



3.628,-
bez DPH

Lupínková pila Deco-Flex
- příkon 90 W
- nastavení stolu 90° do 45°
- **FLEXI ohebná rotující hlídka**
- řezná výška 50 mm
- obj.č. 73768



2.313,-
bez DPH

olejový kompresor HC 25
- motor 1500 W
- pracovní tlak max. 8 bar
- vzdušník 24 l
- plnicí množství 158 l/min
- obj.č. 03739



3.140,-
bez DPH

olejový kompresor HC 54
- motor 1500 W / 230V
- velikost vzdušníku 50 l
- max. tlak 8 bar
- plnicí množství 158 l/min
- obj.č. 07414



2.313,-
bez DPH

Bezolejový kompresor HC 25 o
- motor 1500 W
- pracovní tlak max. 8,0 bar
- vzdušník 24 l
- plnicí množství 130 l/min
- obj.č. 94306



6.280,-
bez DPH

olejový kompresor HC 53 dc 2-pístový
- velikost vzdušníku 50 l
- max. tlak 10 bar
- **plnicí množství 272 l/min**
- výkon motoru 2,2 kW / 230V
- obj.č. 23744



3.636,-
bez DPH

Hobby odsavač prachu HD 12
- odsávací kapacita 800 m3/h
- odsávací hrdlo 100 mm
- podtlak 1600 Pa
- obj.č. 10321

Více akčních výrobků naleznete na www.simek.eu



26.990,-
AKČE
23.990,-
bez DPH

Pásová pila na dřevo HBS 400
- max. řezná výška 305 mm
- max. řezná šířka 416 mm
- délka pilového pásu 3375 mm
- řezná rychlost 460 / 980 m/min
- příkon 1500 W / 230 V
- obj.č. 96654



8.990,-
6.990,-
bez DPH

Odsávací zařízení SAA 2003
- odsávací kapacita 2553 m3/h
- odsávací hrdlo 125mm (rozbočka 2x100 mm)
- motor 1,5 kW / 400V
- obj.č. 90176



Informační cena
13.990,-
bez DPH

Soustruh na dřevo DB 900
- litinové lože pro klidný chod
- plynulá regulace otáček 500-2000 ot./min s digitálním zobrazením
- vzdálenost mezi hroty 900 mm
- max. Ø soustružení 306 mm
- příkon 550 W / 230 V
- obj.č. 90175



Informační cena
59.745,-
bez DPH

Formátovací pila KDR 103 N
- s předřezem
- max. Ø kotouče 315 mm
- motor 3kW
- naklápění kotouče 90°-45°
- formátovací vozík délka 2000 mm
- obj.č. 72730



Informační cena
7.560,-
bez DPH

Kombinovaná bruska KDR 602
- výkon motoru 0,55 kW / 230V
- rozměr pásu 150x1 220 mm
- Ø kotouče 230 mm
- obj.č. 01270

**SUPER CENY
HŘEBÍKŮ A SPON**



Hřebíkovačka HCN83P
- hřebíky délky 38-83 mm
- hřebíky typ FAC
- hmotnost 3,9 kg
- spoušť umožňující kontaktní střelbu
- pro výrobu palet, obalů, dřevostavěb
- obj.č. 73756
VYBRANÉ ROZMĚRY HŘEBÍKŮ:
L=50mm, Ø2,1mm, bal.10.500 ks=cena 935Kč
- obj.č. 30319



Hřebíkovačka DGN50V na kolářské hřebíky
- hřebíky délky 20-50 mm
- hřebíky typ BRAD 12
- hmotnost 1,2 kg
- spoušť umožňující kontaktní střelbu
- nastavitelná hloubka nastřelení
- obj.č. 34134
VYBRANÉ ROZMĚRY HŘEBÍKŮ / BRADŮ:
L = 35 mm, bal. 5000 ks = cena 163 Kč -
obj.č. 41968
L = 50 mm, bal. 5000 ks = cena 212 Kč -
obj.č. 30928



Pinkovačka A6435
- pro pinky o délce 12-35 mm
- typ pinu 64
- hmotnost 0,9 kg
- pro spoje bez viditelné hlavičky hřebičku
- profesionální stroj
- obj.č. 57051
VYBRANÉ ROZMĚRY HŘEBÍKŮ / PINŮ:
L = 30 mm, bal. 20000 ks = cena 783 Kč -
obj.č. 97652



Čalounická sponkovačka A8016V
- pro spony 4 - 16 mm
- šířka spony 12,95 mm
- typ spony 338
- hmotnost 0,9 kg
- **pro upevňování zad skříněk**
- celokovová pro profesionální použití
- obj.č. 57259
VYBRANÉ ROZMĚRY SPON:
L = 12 mm, bal. 7840 ks = cena 147 Kč
obj.č. 73762
L = 16 mm, bal. 6440 ks = cena 143 Kč
obj.č. 31403



Ruční kladivo A11
- pro sponky 6-10 mm
- šířka spony 10,65 mm
- typ spony 345
- hmotnost 1,04 kg
- pro instalaci parozábran, atd.
- obj.č. 34133
VYBRANÉ ROZMĚRY SPON:
L = 11 mm, bal. 600 ks = cena 60 Kč
- obj.č. 75723



Sponkovačka D9040V
- šířka spony 5,6 mm
- délka spony 15-40 mm
- spony typ 364
- hmotnost 1,7 kg
- přepínání kontaktní / jednotlivé výstřely
- pro výrobu nábytku, sádrokarton..
- obj.č. 73854
VYBRANÉ ROZMĚRY SPON:
L = 25 mm, bal. 6000 ks = cena 345Kč
obj.č. 39015
L = 40 mm, bal. 3600 ks = cena 341 Kč
obj.č. 73629



Kombinovaná ruční sponkovačka Z3-53
- sponky do délky 14 mm, typ 530
- šířka sponky 11,45 mm
- hřebičky typ 12, piny typ 10 do 15mm
- hmotnost 0,90 kg
- doraz pro přesné umístění sponky od hrany materiálu
- obj.č. 40451
VYBRANÉ ROZMĚRY SPON:
L = 14 mm, bal. 1000 ks = cena 60 Kč
obj.č. 31763



Pneumatická sponkovačka Max TA238A/18-16 (CE)
- pro spony 13 - 38 mm
- šířka spony 5,8 mm
- typ spony 343
- hmotnost 1,2 kg
- obj.č. 35203
VYBRANÉ ROZMĚRY SPON:
L = 20 mm, bal. 7200 ks = cena 283 Kč - obj.č. 30307
L = 40 mm, bal. 2600 ks = cena 270Kč - obj.č. 57262



Hřebíkovačka Makita AF505
- pro kolářské hřebíky a pinky 15 - 50 mm
- pracovní tlak 4-8 bar
- hmotnost 1,45 kg
- obj.č. 55782
VYBRANÉ ROZMĚRY HŘEBÍKŮ / BRADŮ:
L = 35 mm, bal. 5000 ks = cena 163 Kč - obj.č. 41968
L = 50 mm, bal. 5000 ks = cena 212 Kč - obj.č. 30928

Ceny hřebíků a spon jsou uvedeny za CELÉ BALENÍ bez DPH 21%!!! Další rozměry a typy spojovačů jsou na vyžádání.



Kompresor UNM-STS 660-10-270
- plnicí množství 520 l/min
- vzdušník 270 l
- tlak 10 Bar
- příkon 4kW / 400V
- hmotnost 170 kg
- obj.č. 95504

**50.971,-
41.796,-**
bez DPH



Kompresor UNM 510-10-90 D
- plnicí množství 390 l/min
- vzdušník 90 l
- tlak 10 Bar
- příkon 3 kW / 400V
- hmotnost 84kg
- s redukčním ventilem a filtrem pro vyčištěný vzduch od kondenzátu
- obj.č. 97134

**25.415,-
21.479,-**
bez DPH



Kompresor UNM 410-10-50 D/W
- plnicí množství 295 l/min
- vzdušník 50 l
- příkon 2,2 kW / 400V
- tlak 10 Bar
- hmotnost 64 kg
- s redukčním ventilem a filtrem pro vyčištěný vzduch od kondenzátu
- varianta na 230V - 13.793 Kč
- obj.č. 95505 / 96737

**15.844,-
13.793,-**
bez DPH



Kompresor UNM 260-10-50 W
- plnicí množství 160 l/min
- vzdušník 50 l
- tlak 10 Bar
- příkon 1,5 kW / 230V
- hmotnost 39 kg
- s redukčním ventilem a filtrem pro vyčištěný vzduch
- obj.č. 33605

**10.193,-
8.669,-**
bez DPH



Kompresor UNM 150-8-25 W
- plnicí množství 80 l/min
- vzdušník 24 l
- tlak 8 Bar
- příkon 1,1 kW / 230V
- hmotnost 25 kg
- s redukčním ventilem
- obj.č. 51914

**3.360,-
2.884,-**
bez DPH



Kompresor BOBBY 4/46
Velikost vzdušníku 46 l
Max. tlak 8 bar
Plnicí množství 435 l/min
Výkon motoru 4,0 kW / 230V
- hmotnost 46 kg
- obj.č. 24918

**AKCE
16.550,-**
bez DPH

Více akčních výrobků naleznete na www.simek.eu



180,-
bez DPH

Olej pro pneumatické nářadí, milhové a hadicové přímazávače
- obsah 1l
- obj.č. 08651



Redukční ventil DM 1/4"
- pro pneumatické nářadí
- regulační rozsah 0-12 bar
- obj.č. 08613

**997,-
867,-**
bez DPH



Redukční ventil s filtrem FDM 1/4"
- pro pneumatické nářadí
- regulační rozsah 0-12 bar
- obj.č. 08612

**1.155,-
984,-**
bez DPH



~~14.742,-~~
12.531,-
bez DPH

- Ponorná pila TS 55 EBQ-PLUS-FS**
- příkon 1200 W
- otáčky 2000-5000 min⁻¹
- průměr pil.kotouče 160 mm
- hloubka řezu 0-55 mm
- v systaineru s **vodící lištou FS 1400/2**
- ZDARMA svěrky FS-HZ160 - 2ks
v ceně 2.679,- Kč
- obj.č. 94364



~~15.660,-~~
13.311,-
bez DPH

- Rotačně-excentrická bruska ROTEX RO 150 FEQ Plus**
- příkon 720 W
- brusný zdvih 5 mm
- broušení blízko okrajů díky chrániči Festool PROTECTOR
- hmotnost jen 2,3 kg
- v systaineru
- obj.č. 96785



~~1.513,-~~
1.286,-
bez DPH

- Univerzální nabíječka TCL 3 230-240 V**
- nabíjecí proud: 3.0 A
- určeno pro všechny aku články Festool (12V / 14,4V / 18V)
- NiCd, NiMH a Li-Ion
- obj.č. 39753



~~2.613,-~~
2.221,-
bez DPH

- Aku článek BPC 18 5.2 Ah-Li Ion**
- napětí 18V
- kapacita 5,2 Ah
- obj.č. 09125



~~16.308,-~~
13.861,-
bez DPH

- Horní fréza OF 1400 EBQ-PLUS**
- příkon 1400 W
- otáčky 10.000-22.500 min⁻¹
- kleštiny Ø 8 a 12 mm a kopírovací kroužek Ø 30 mm
- hmotnost 4,5 kg
- v systaineru
- obj.č. 54612

~~17.603,-~~
14.963,-
bez DPH

- Mobilní vysavač CLEANTEC CTL 26 E AC**
- příkon 350-1200 W
- objemový proud 3900 l/min
- spínací automatika pro elektronářadí max. 2400W
- objem nádoby / filtračního vaku 26/24 L
- obj.č. 96688



~~8.940,-~~
7.599,-
bez DPH

- Aku přímočará pila CARVEX PSC 420 Li 18**
- napětí aku + kapacita 18V, 5,2Ah
- hloubka řezu ve dřevě 120 mm
- hloubka řezu - ocel 10 mm
- hloubka řezu - neželezný kov 20 mm
- hmotnost jen 2,4 kg
- v systaineru
- obj.č. 85159



~~9.828,-~~
8.353,-
bez DPH

- Excentrická bruska ETS 150/3 EQ-Plus**
- příkon 310 W
- brusný zdvih 3 mm
- hmotnost jen 1,8 kg
- systaineru
- obj.č. 85318

Více akčních výrobků naleznete na www.simek.eu



~~7.884,-~~
6.701,-
bez DPH

- Modulová hranová fréza MFK 700 EQ/B-Plus**
- příkon 720 W
- max. průměr frézy 32 mm
- průměr kleštiny 6-8 mm
- hmotnost 1,9 kg
- v systaineru
- obj.č. 99842



~~7.722,-~~
6.564,-
bez DPH

- Přimočará pila PS 300 EQ-Plus**
- příkon 720 W
- počet zdvihů 1.000-2.900 min⁻¹
- hloubka řezu ve dřevě 120 mm
- trojitě vedení plátku pro přesné řezy
- v systaineru
- obj. 96890



~~63.235,-~~
53.749,-
bez DPH

- Ruční olejovačka hran KA 65 Plus**
- příkon 1200 W
- výška hrany 18-65 mm
- tloušťka hrany 0,5-3,0 mm
- rychlost posuvu 2/4 m/min
- hmotnost 7,9 kg,
- v systaineru
- obj.č. 99748



~~20.952,-~~
17.808,-
bez DPH

- Fréza kolíkovácí DF 500Q-PLUS**
- příkon 420 W
- otáčky 24.300 min⁻¹
- opěrný úhelník
- hloubkový doraz pro nastavení hloubky frézování: 12, 15, 20, 25, 28mm
- obj.č. 00889



~~9.801,-~~
8.331,-
bez DPH



~~1.054,-~~
896,-
bez DPH

- Plug it-kabel - H05 RN-F 2x1 4m / sada o 3 kusech**
- kabel slouží jako příslušenství pro připojení elektrického nářadí Festool a Protocol
- délka kabelu 4m.
- kabel s gumovou izolací.
- obj.č. 57144



~~4.590,-~~
3.901,-
bez DPH

- Rádio na stavbu BR10 DAB+**
- provoz na akumulátor 18V
- výstup USB 5V/1,2A pro nabíjení mobilů
- příjem VKV(FM) / DAB+ (digitální vysílání)
- připojení Bluetooth™
- 0,70 kg
- obj.č. 37639



~~6.345,-~~
5.393,-
bez DPH

- Aku šroubovák T 18+3 Li-Basic**
- napětí 18V
- průměr vrtání ocel/dřevo: 13/45 mm
- max. krouticí moment ocel/dřevo: 50/30 Nm
- hmotnost s aku: 1,7 kg
- obj.č. 85080



~~7.890,-~~
6.706,-
bez DPH

- Aku příklepový šroubovák PDC 18/4 Li-Basic**
- rozsah sklíčidla 1,5-13 mm
- max. krouticí moment dřevo/ocel: 40/60 Nm
- napětí 18V
- hmotnost s akumulátorem; 1,9 kg
- obj.č. 16252



~~10.016,-~~
8.514,-
bez DPH

- Průmyslový vysavač CTL MINI**
- příkon 400-1200 W
- objemový proud 2800 l/min
- spínací automatika pro elektronářadí max. 2400W
- vhodný na suché i mokré sání
- objem nádoby / filtračního vaku 10/7,5 L
- obj.č. 54456



~~3.790,-~~
3.222,-
bez DPH

- Mobilní vysavač Narex VYS 21-01**
- příkon 1250 W
- objemový proud 3600 l/min
- vhodný na suché i mokré sání
- sací výkon 21 000 Pa
- objem nádoby 20 L
- obj.č. 17868



~~5.990,-~~
5.015,-
bez DPH

- Mobilní vysavač Narex VYS 25-21**
- příkon 1500 W
- objemový proud 3700 l/min
- max. příkon připojeného zařízení: 2 400 W
- sací výkon 23 500 Pa
- objem nádoby 25 L
- obj.č. 00402



~~5.638,-~~
4.793,-
bez DPH

- Horní fréza Narex EFH 36-E9**
- příkon 1010 W
- Ø kleštiny 8 mm
- rozsah nastavní hloubky 0-50 mm
- max. Ø tvarové frézy 36 mm
- ot. naprázdno 8 000-25 000 /min
- obj.č. 55528

SÍMEK proficentrum s.r.o. je autorizovaným prodejcem strojů MAKITA a DOLMAR s garancí záručního servisu v ČR.



~~4.289,-~~
3.628,-
bez DPH

Horní fréзка RP0900
- příkon 900 W
- otáčky 27.000 min-1
- výška zdvihu 0-35 mm
- upínání nástroje 8 mm
- obj.č. 38934



~~8.834,-~~
7.430,-
bez DPH

Horní fréзка RP1800FXJ
- příkon 1850 W
- otáčky 22.000 min-1
- výška zdvihu 0-70 mm
- upínání nástroje 8 a 12 mm
- NOVÉ v systaineru
- obj.č. 31464



~~10.735,-~~
8.256,-
bez DPH

Horní fréзка RP2300FCXJ
- příkon 2100 W
- otáčky 9-22.000 min-1
- výška zdvihu 0-70 mm
- upínání nástroje 6/8/12 mm
- NOVÉ v systaineru
- obj.č. 73830



~~11.314,-~~
8.990,-
bez DPH

Kartáčová bruska 9741
- příkon 860 W
- otáčky 3.500 min-1
- prům. kotouče 100x120 mm
- hmotnost 4,2 kg
- obj.č. 06554



~~6.851,-~~
5.455,-
bez DPH

Lamelovací fréзка PJ7000J
- příkon 701 W
- pilový kotouč (Ø)100 mm
- max. hloubka frézování 20 mm
- hmotnost 2,5 kg
- NOVÉ v systaineru
- obj.č. 93338



~~3.297,-~~
2.803,-
bez DPH

Aku vrtací šroubovák DF347DWE Li-ion 14,4V/1,3Ah G
- 2 akumulátory
- transportní kufr
- 2x akumulátor BL1413G
- nabíječka DC18WA
- rychloupínací sklíčidlo
- obj.č. 54589



~~10.322,-~~
6.603,-
bez DPH

Aku vrtáčka DDF456RF3J 18V / 3,0Ah 3xAkumulátor systainer
- 2-rychlostní planetová převodovka s kovovými převody
- elektronika a motorová brzda
- v systaineru se třemi 3 akumulátory
- obj.č. 39624



~~6.272,-~~
4.379,-
bez DPH

Aku vrtáčka DDF453SYJ 18V / 1,5Ah
- systainer Makpac Typ 2
- 2x Akku BL1815N
- nabíječka DC18SD
- rychlosklíčidlo
- obj.č. 39178



~~5.280,-~~
4.455,-
bez DPH

Aku přiklepový šroubovák DHP453SYE
- 2x Li-ion aku 18V / 1,5 Ah
- rozsah sklíčidla 1,5 - 13 mm
- krouticí moment tvrdý 42 Nm měkký 27 Nm
- obj.č. 55783



~~6.438,-~~
5.446,-
bez DPH

Vrtáčka DP4003
- příkon 750 W
- rozsah upínání sklíčidla: 1,5 - 13 mm
- krouticí moment max.: 73 Nm
- obj.č. 54506



~~3.876,-~~
2.636,-
bez DPH

Vrtáčka s přiklepem HP2051HJ
- příkon 720 W
- vrtací výkon (ocel/beton/dřevo Ø) 13/20/40 mm
- rychloupínací sklíčidlo 1,5-13 mm
- hmotnost 2,5 kg
- v systaineru
- obj.č. 73616



DOPORUČUJEME

HR2470T včetně 2 ks sklíčidel

Kombinované kladio HR2470T
- příkon 780 W
- otáčky 0-1100 min-1
- síla přiklepu 2,7 J
- vrtací výkon: beton/ocel/dřevo 24/13/32 mm
- obj.č. 75830 - 2470T



DOPORUČUJEME

~~750,-~~
678,-
bez DPH

Sada vrtáků a sekáčů D-19180
- 12 ks vrtáků a 5 ks sekáčů
- upínání SDS plus
- v hliníkovém kufru
- obj.č. 98634



~~2.554,-~~
1.645,-
bez DPH

Přímočará pila 4329
- příkon 450 W
- počet zdvihů 500-3100 min-1
- prořez 65 mm
- předkmit 4stupňový
- obj.č. 16759



~~4.785,-~~
3.843,-
bez DPH

Přímočará pila 4350CTJ
- příkon 720 W
- počet zdvihů 800-2800 min-1
- prořez ve dřevě 135 mm
- předkmit 4stupňový
- v systaineru
- obj.č. 73695

Náhradní kotouč pro SP6000 a 5604 Ø 165x20mm, Z48
- obj.č. 15639



~~9.083,-~~
7.181,-
bez DPH

Ponorná kotoučová pila SP6000J
- příkon 1.300 W
- otáčky 2000 - 5200 min-1
- hloubka řezu při 0° 56 mm při 45° 40 mm
- obj.č. 40508



~~953,-~~
2.355,-
bez DPH

Ruční kotoučová pila 5604R
- příkon 950 W
- pilový kotouč (Ø) 165 mm
- hloubka řezu při 0° 54 mm při 45° 35 mm
- obj.č. 54343



~~19.992,-~~
14.041,-
bez DPH

Pokosová pila LS1016
- příkon 1 510 W
- prořez: při 90° max. 91 x 310 mm při 45° max. 91 x 220 mm
- pilový kotouč 260 x 30 mm
- obj.č. 42003



~~2.884,-~~
2.438,-
bez DPH

Kombinovaná fréзка RT0700C
- příkon 710 W
- upínání nástroje 6-8 mm
- hmotnost 1,8 kg
- v balení kleština na 8 mm
- obj.č. 03458



~~6.851,-~~
5.611,-
bez DPH

Pásová bruska 9404J
- příkon 1010 W
- rychlost pásu 210-440 m/min
- rozměr pásu 100x610 mm
- hmotnost 4,8 kg
- v systaineru
- obj.č. 73991



~~4.785,-~~
4.041,-
bez DPH

Elektrická řetězová pila UC4041AX1 40cm 2kW
- příkon 2000 W
- délka lišty 40 cm
- hmotnost 5,2 kg
- rozteč řetězu 3/8 " - obj.č. 75569



~~3.050,-~~
2.471,-
bez DPH

Elektrická řetězová pila UC3541A
- příkon 1800 W
- délka lišty 35 cm
- hmotnost 4,7 kg
- rozteč řetězu 3/8 " - obj.č. 75570



~~3.380,-~~
2.306,-
bez DPH

Úhlová bruska GA9020 230mm
- příkon 2200 W
- otáčky naprázdno 6.600 min-1
- brusný kotouč (Ø) 230 mm
- hmotnost 5,8 kg
- obj.č. 54745



~~12.388,-~~
9.413,-
bez DPH

Velkoplošný hoblík 1806B
- příkon 1.200 W
- šířka hoblíku 170 mm
- odběr třísek 0-2 mm
- hmotnost 8,8 kg
- obj.č. 68037



~~5.611,-~~
4.785,-
bez DPH

Hoblík KP0810
- příkon 850 W
- šířka hoblíku 82 mm
- plynulý odběr třísek 0 - 4 mm
- hloubka drážky 0 - 25 mm
- hmotnost 3,4 kg
- obj.č. 68116



Excentrická bruska GEX 150 AC
- brusný talíř 150 mm
- příkon 340 W
- otáčky 4.500–12.000 min-1
- hmotnost 2,1 kg
- obj.č. 96655

~~5.390,-~~
4.587,-
bez DPH



Excentrická bruska PEX 220 A
- brusný talíř 125 mm
- příkon 220 W
- otáčky 24.000 min-1
- hmotnost 1,4 kg
- obj.č. 07997

~~1.932,-~~
1.727,-
bez DPH



Pokosová pila KGS 254 M
- laser k přesnému vyznačení řezu
- příkon 1800 W
- délka řezu 305 mm
- hloubka řezu 90 mm
- pilový kotouč 254x30 mm
- obj.č. 03390

~~6.990,-~~
6.074,-
bez DPH



Pokosová pila KGS 216 M
- příkon 1500 W
- laserový ukazatel řezu, osvětlení
- délka řezu 305 mm,
- hloubka řezu 65 mm
- pilový kotouč 216x30 mm
- obj.č. 30453

~~5.024,-~~
4.371,-
bez DPH



Okružní pila GKS 190 Professional
- příkon 1.400 W
- naklopení kotouče 0°-56°
- pilový kotouč 190 mm
- hloubka řezu 70 mm
- obj.č. 25421

~~3.790,-~~
3.380,-
bez DPH



Úhlová bruska GWS 850 CE
- příkon 850 W
- otáčky 2800 - 11.000 min-1
- průměr brus. kot. 125 mm
- hmotnost 1,9 kg
- obj.č. 07669

~~1.820,-~~
1.612,-
bez DPH



bruska úhlová W12-125 quick
- příkon 900 W
- otáčky max. 10500 min-1
- průměr brus. kot. 125 mm
- hmotnost 2,1 kg
- obj.č. 16208

~~3.190,-~~
2.306,-
bez DPH



Úhlová bruska WX 2000 230mm
- příkon 2000 W
- otáčky naprázdno: 6.600 min-1
- brusný kotouč (Ø): 230 mm
- hmotnost 5,8 kg
- obj.č. 74716

~~3.590,-~~
2.636,-
bez DPH



Multifunkční bruska PMF 190 E
- univerzální systém na výstavbu a renovaci
- výborný poměr ceny a výkonu
- příkon 190 W
- počet kmitů 21.000 1/min
- obj.č. 93465

~~2.2296,-~~
2.024,-
bez DPH



FEIN MULTIMASTER „TOP“
- univerzální systém na výstavbu a renovaci s širokou výbavou příslušenství,
- v praktickém kufru
- příkon 350 W
- počet kmitů 11.000 - 20.000 1/min
- upínání nástroje systém QuickIN
- 5 bimetal pilek v ceně ZDARMA
- obj.č. 57132

~~7.779,-~~
6.192,-
bez DPH

Originál je jenom jeden, FEIN!



Aku šroubovák GSR 10,8-2-LI
- 2x Li-Ion, 2,0 Ah, napětí 10,8 V
- krouticí moment 15 / 30 Nm
- integrované diodové světlo
- rozsah sklíčidla 1-10 mm
- hmotnost vč. baterie 0,95 kg
- obj.č. 39111

~~4.490,-~~
2.933,-
bez DPH



Aku šroubovák GSR 14-2-LI
- 2x akumulátor, 2,0 Ah / 18 V
- krouticí moment 59 / 21 Nm
- upínání sklíčidla 1,5 - 13 mm
- otáčky 0-500/1900 min-1
- obj.č. 00356

~~3.959,-~~
3.959,-
bez DPH



Aku šroubovák GSR 18-2-LI
- 2x akumulátor, 2,0 Ah / 18 V
- krouticí moment 63 / 24 Nm
- upínání sklíčidla 1,5 - 13 mm
- otáčky 0-500/1900 min-1
- obj.č. 00355

~~4.537,-~~
4.537,-
bez DPH



Horní fréžka POF 1400 ACE
- příkon 1400 W
- otáčky 11- 22.000 min-1
- výška zdvihů 0-55 mm
- upínání nástroje 6, 8 mm a 1/4"
- obj.č. 17784

~~3.910,-~~
3.388,-
bez DPH



Pásová bruska PBS 75 A
- příkon 710 W
- rozměr brusného pásu 75 x 533 mm
- otáčky 350 min-1
- hmotnost 3,4 kg
- obj.č. 32150

~~2.775,-~~
2.471,-
bez DPH



Elektrická vrtačka 6413
- příkon 450 W
- otáčky naprázdno: 0 - 3.400 min-1
- rozsah upínání sklíčidla: 1,5 - 10 mm
- hmotnost: 1,3 kg
- obj.č. 75851

~~1.810,-~~
1.231,-
bez DPH



Příklepová vrtačka SBE650
- příkon 650 W
- sklíčidlo 1,5-13mm
- počet otáček: 2.800 /min.
- sada příslušenství v kufru
- hmotnost 1,7 kg
- obj.č. 74699

~~3.271,-~~
2.802,-
bez DPH



Hoblík GHO6500 650W v krabici
- příkon 650 W
- otáčky: 16.500 min-1
- tříska 0 - 9 mm
- šíře záběru: 82 mm
- obj.č. 58386

~~2.890,-~~
2.705,-
bez DPH



Kombinované kladivo KHE 2444
- příkon 800 W
- max. počet úderů 5.400 min
- intenzita úderu 2,3 J
- upínání SDS-Plus
- hmotnost 2,4 kg
- obj.č. 74522

~~3.298,-~~
2.719,-
bez DPH



Vrtací kladivo GBH 2-26 DRE
- příkon 800 W
- upínání nástrojů SDS-Plus
- rázová energie, max. 2,7 J
- hmotnost 2,7 kg
- obj.č. 55497

~~4.090,-~~
3.512,-
bez DPH



Lamello Classic X
- **originál lamelovací fréžka**
- přesná, spolehlivá, s dlouhou životností
- stavitelná hloubka s 6 polohami
- přední stavitelný stůl 0-90°, 22,5°, 45°, 67,5°
- centrální aretace pro snadnou výměnu nástroje
- výkon 780 W (nově silnější motor)
- v kartonu
- obj.č. 00147

~~14.715,-~~
14.715,-
bez DPH



Lamello Zeta P2
- **originál lamelovací fréžka**
- max. hloubka frézování 20 mm
- nový systém spojování tvz. P spojem viz obrázků
- extrémně rychlý spojovací systém
- možnost spojování i klasickými „lamelkami“
- výkon 800 W
- v dřevěném kufru
- obj.č. 30370

~~36.720,-~~
36.720,-
bez DPH



Kvalitní 31-dílná sada bitů
- PH1 2x, PH2 4x, PH3 2x,
- PZ1 2x, PZ2 4x, PZ3 2x
- Torx: T8 1x, T10 2x, T15 2x, T20 2x,
T25 3x, T27 1x, T30 2x, T40 1x
- magnetický držák bitů 1x
- obj.č. 98346

~~412,-~~
247,-
bez DPH

Dřevěné české kvalitní hoblíky.
Nůž hoblíku je uložen vůči
hoblované ploše pod úhlem 45°,
plaz hoblíku je z kvalitního
habrového dřeva, tělo hoblíku je z
kvalitního bukového dřeva, obojí
sušené před zpracováním na 10 %
vlhkosti.



Klopkař

Macek

Římsovník

Typ hoblíku	Rozměr	Šířka nože	Sklon nože	Hmotnost	Obj. č.	Cena bez DPH
Klopkař	220x65x130 mm	45 mm	45°	1.000 g	13137	323 Kč
Klopkař	220x65x130 mm	48 mm	45°	1.000 g	14431	330 Kč
Macek	510x70x155 mm	51 mm	45°	3.200 g	10843	631 Kč
Macek	510x80x150 mm	60 mm	45°	3.500 g	35313	653 Kč
Macek	600x80x150 mm	60 mm	45°	4.200 g	35314	708 Kč
Macek	850x80x150 mm	60 mm	45°	5.800 g	35315	906 Kč
Cidič	220x65x140 mm	45 mm	45°	1.000 g	14432	347 Kč
Cidič	220x65x140 mm	48 mm	45°	1.000 g	35316	330 Kč
Římsovník	255x18x155 mm	18 mm	45°	250 g	35163	165 Kč
Římsovník	255x24x155 mm	24 mm	45°	350 g	12018	176 Kč
Hladík	220x65x130 mm	45 mm	45°	1.000 g	97665	307 Kč



Palička

Hlava paličky z důkladně vysušeného bukového dřeva.

délka	Obj. č.	cena bez DPH
hranatá, délka 105 mm	22090	144 Kč
hranatá, délka 160 mm	22091	210 Kč
kulatá, průměr 60 mm	22092	87 Kč
kulatá, průměr 70 mm	22093	95 Kč
sochařská, průměr 80 mm	35311	172 Kč
sochařská, průměr 120 mm	35312	334 Kč



15.499,-
bez DPH



Kufř s nářadím

Jedná se o vybavený
systainer s praktickým
výjimatelným organizérem 32
kusů profesionálního nářadí
optimálně poskládaného pro
každého řemeslníka a
domácnost!
- obj.č. 53280

15.370,-
bez DPH

Truhlářská hoblice Premium Plus

- z kvalitní cínkované bukové průběžné spárovky
- vč. 1x police na nářadí, 1x set profí poděráků kulatých, 2x klíč do vřetene, koryto na nářadí
- tloušťka plátu 50 mm, předek 110 mm, hmotnost 91 kg,
- rozměr dxšvx bez svěráku - 1920x620x870 mm - obj.č. 12108



6.899,-
bez DPH



Sada poděráků

Truhlářská hoblice Advanced 1700

- z kvalitní cínkované bukové spárovky
- vč. 1x police na nářadí, 1x set hobby poděráků kulatých, 2x klíč do vřetene
- tloušťka plátu 30 mm, předek 90 mm, hmotnost 50 kg
- rozměr dxšvx bez svěráku - 1540x500x850 mm
- obj.č. 12105



2.790,-
2.140,-
bez DPH

Laserový dálkoměr GLM 40 profí

- měření délek, zjišťování ploch, výpočet objemů
- rozsah 0,15 - 40,00 m
- přesnost +/- 1,5 mm
- 2x akumulátor 1,5 V LR03 AAA
- hmotnost 0,09 kg
- obj.č. 33007



5.190,-
4.372,-
bez DPH

Laserový dálkoměr GLM 80

- měření sklonu, délky plochy
- automatické uložení posledních 20 naměřených hodnot a jedné konstantní hodnoty do paměti.
- možnost nabíjení pomocí standardního konektoru mikro-USB,
- dosah 80 m, - obj.č. 56748



2.140,-
bez DPH

Detektor GMS 120

- spolehlivá detekce i hluboko umístěných objektů - do hloubky až 12 cm
- vyznačovací otvor se světelným kroužkem
- detekuje - železné kovy, nezelezné kovy, nosné dřevěné konstrukce, vedení pod napětím -
- obj.č. 96217



4.846,-
4.041,-
bez DPH

Stativ 150 cm Lať 300 cm

Nivelační přístroj NA24

- 24x zvětšení dalekohledu,
- 2 mm odchylka na 1 km
- 0,8" přesnost nastavení
- 1,6 kg hmotnost, kufr pro přepravu

Niv. přístroj Na24 Obj. č. 97576.. cena 2.793,-

Stativ Obj. č. 81151.. cena 1.112,-

Lať teleskopická Obj. č. 97575.. cena 941,-

- obj.č. setu (3ks) - 41789



4.025,-
2.884,-
bez DPH

Křížový laser GLL 2-10 + stativ BT 150

Výhodný set křížového laseru Bosch GLL 2-10 a stativu Bosch BT 150 - volitelný čárový režim
- pracovní rozsah - 10 m
- rozsah samonivelace ± 4°
- přesnost nivelace ± 0,3 mm/m
- obj.č. 40996



2.271,-
1.975,-
bez DPH

Křížový laser PCL 10 set

- kompaktní křížový čárový laser
- integrovaný ¼" závit - vhodný pro všechny běžné stativy
- pracovní rozsah - 10 m
- rozsah samonivelace ± 4°
- přesnost nivelace ± 0,5 mm/m
- obj.č. 25202



4.123,-
3.545,-
bez DPH

Bosch PLL 360 se stativem

- perfektně vyrovnaná horizontální čára v rozsahu 360° - přesné a bezchybné vyrovnávání objektů v celém prostoru
- rozsah až 20 m
- přesnost ± 0,4 mm/m
- samonivelace ± 4°
- obj.č. 96606



10.990,-
9.590,-
bez DPH

Rotační laser Q2

horizontální i vertikální aut. samonivelace
možnost nastavení rychlosti rotace, dosah až 500 m s přijímačem, přesnost 1 mm na 10 m, samonivelace do 5°, vč. kalibračního certifikátu.

Velmi kvalitní laser za výhodnou cenu včetně přepravního kufříku a laserového přijímače. Akustická signalizace a přerušování vysílání při vyhnutí laseru zabráňuje chybnému měření.
- obj. č. 39007



Svěrka truhlářská železná modrá

délka x hloubka upnutí	Obj. č.	Cena bez DPH
150x70 mm	13599	203 Kč
200x95 mm	17873	212 Kč
250x110 mm	14491	217 Kč
300x115 mm	09323	232 Kč
350x115 mm	09320	238 Kč
400x120 mm	09298	269 Kč
500x165 mm	09316	288 Kč
600x165 mm	09322	298 Kč
700x165 mm	14600	306 Kč
800x165 mm	14537	345 Kč
1000x165 mm	17119	367 Kč
1250x165 mm	98912	393 Kč
1500x165 mm	17203	419 Kč
1750x165 mm	04512	427 Kč
2000x165 mm	14520	479 Kč
2200x165 mm	14422	522 Kč
2500x165 mm	09998	611 Kč

Svěrka buková

ke klížení a lepení lišt a hranových olemování všech typů, pro které není ocelová svěrka pro svoji hmotnost vhodná. Výhody dřevěné svěrky jsou rychlé upnutí jednou rukou použitím excentru.

Svěrka - čelisti 110 mm

délka	číslo	cena bez DPH
290 mm	22063	133 Kč
490 mm	22064	152 Kč
690 mm	22065	172 Kč
890 mm	22066	192 Kč
1090 mm	22067	236 Kč
1290 mm	22068	233 Kč
1590 mm	22069	294 Kč

Prodložená svěrka - čelisti 190 mm

délka	číslo	cena bez DPH
290 mm	39483	163 Kč
490 mm	39482	218 Kč
690 mm	39481	207 Kč
890 mm	39480	229 Kč
1090 mm	39479	252 Kč
1290 mm	39478	274 Kč
1590 mm	39477	309 Kč

Svěrka truhlářská s bukovou rukojetí

- vyrobeno z kvalitního pevnostního materiálu

Rozměr	Obj.č.	Cena bez DPH
150x50 mm	97737	89 Kč
200x50 mm	13243	99 Kč
250x50 mm	31532	111 Kč
300x80 mm	13274	153 Kč



178,-
150 mm
140,-
bez DPH
Obj. č. 41515

225,-
300 mm
174,-
bez DPH
Obj. č. 09257

Jednoruční svěrka Quick-Mini

- pro drobné práce nevyžadující velký tlak

JEDNORUČNÍ STOLAŘSKÉ SVĚRKY PRO VELKÉ ZATÍŽENÍ



NOVÉ TLAČÍTKO QUICK-CHANGE™

ŘADA VOLITELNÉHO PŘÍSLUŠENSTVÍ

NASTAVITELNÁ PATKA

JEDNORUČNÍ OVLADAČ QUICK-RELEASE



NOVÉ ODNÍMATELNÉ DUÁLNI VÝKYVNÉ ČELISTI A ŠETRNÉ PODLOŽKY

TEPELNĚ ZPRACOVANÝ PROFIL „I“ Z UHLÍKOVÉ OCELI S ČERNÝM OXIDOVANÝM POVRCHEM

272 kg TRVALÁ UPÍNACÍ SILA

Typ upínací délka svěrky	Obj. číslo	Původní cena	Akční cena bez DPH
XP 150 mm	09280	584 Kč	399 Kč
XP 300 mm	09279	686 Kč	499 Kč
XP 450 mm	09286	743 Kč	587 Kč
XP 600 mm	09283	804 Kč	620 Kč
XP 900 mm	09284	924 Kč	729 Kč
XP 1250 mm	51879	1.152 Kč	908 Kč

Podložky pro rohovou svěrku

- přemění jednoruční stolařskou svěrku na rohovou svěrku pro snadné upínání pod úhlem 90° - obj.č. 37618



193,-
bez DPH

Spojka pro svěrky IRWIN XP

- svěrková spojka pro velké zatížení - propojí lišty dvou kratších jednoručních stolařských svěrek za účelem vytvoření jedné delší svěrky - obj.č. 10883



206,-
bez DPH



Přípravek na výrobu šablony Linfix 1000x18x18

- vynikající přípravek pro rychlé a přesné vytvoření šablony pro tvarové frézování
- vyrobená z flexibilního materiálu, který můžete vytvářet do požadované podoby a poté jej vruty připevníte k budoucí šabloně
- šablonu připevníte k obráběnému dílu a pomocí kopírovacího ložiska na stopkové fréze nebo frézovací hlavě kopírujete požadovaný tvar. - obj.č. 31422

1.966,-
bez DPH



Ocelový stahovák čepů

Celková délka	Objednací číslo	Akční cena bez DPH
1500 mm	09204	1.112 Kč
2000 mm	09203	1.128 Kč
2500 mm	09217	1.174 Kč
3000 mm	09206	1.272 Kč



Kryt pilového kotouče

- pro různé formátovací pily - ideální pro kotouče Ø 300 mm - odsávací vývod Ø 60 mm s redukcí na Ø 40 mm - obj.č. 98574

782,-
bez DPH

Kolíkovací šablony POWER DRILL do hrany

- pro vrtání do čela i plochy desky bez přestavení délky vrtáku
- přípravek automaticky vytvoří fazetu 0,8 mm
- průměr otvorů 8 mm rozteč dř: 32 mm
- včetně dorazu hloubky vrtání
- včetně stranového dorazu pro zalicování s hranou desky
V nabídce i šablony do plochy



Šíře 656 mm
3.693,-
bez DPH
Obj. č. 09252

Šíře 400 mm
2.191,-
bez DPH
Obj. č. 09251

Šíře 336 mm
1.829,-
bez DPH
Obj. č. 09250

1.331,-
bez DPH

Svěrka rohová 90°
- šíře/výše čelistí 133/60 mm
- rozevření čelistí 110 mm, rychloupínání
- obj.č. 74589



2.609,-
bez DPH



Šablona pro spoj kuchyňských desek

- pro šířky pracovních desek od 420 mm do 650 mm.
- spoj vyrobíte za 15 minut včetně zaměření
- obj.č. 98870



Spony ULMIA 60 ks + kleště na rámečky

- sada pro fixaci pokosových spojů, pro spojování rámu a rámečků do oken, dveří, obložek zárubní...
- šest velikostí svorek pro pro šířky rámu 10 - 90 mm, a 10 ks.
- obj.č. 84542

2.967,-
bez DPH



Sada tří vysoce kvalitních rýsovacích přípravků
 1) Rýsovací úhelník ALPHA CLASSIC
 - oděruvzdorný materiál z nerezové oceli
 - vyleptaná milimetrová stupnice
 - rozměry 430 x 790 mm
 2) Tesařský bezešvý úhelník 800 mm
 - oděruvzdorný materiál z nerezové oceli
 - přesné otvory na kratším rameni
 - oboustranná milimetrová stupnice
 - přesnost na pravém úhlu 0,005 mm/cm
 3) Úhloměr z bukového dřeva 500 mm
 - obj.č. 12699

1.990,-
bez DPH

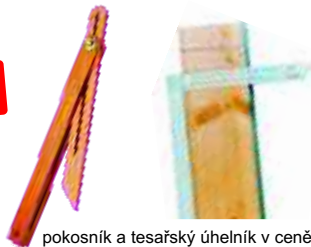

pokosník a tesařský úhelník v ceně

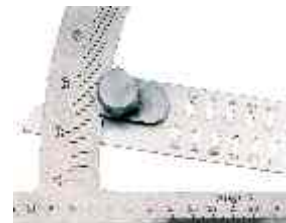

utahovací matka úhelníku



Šablona - "pavouk"
 Tato šablona je určena pro měření stupňů a je ideální pro výrobu šablon. Šest dílů "pavouka" je vyrobeno z kalené pružinové oceli, v délkách 60, 80 a 100 cm. Velmi rychlé a jednoduché zachycení všech rohů schodu. Dodává se v praktickém dřevěném pouzdře.
 V balení: 6 ks lišt, 2x 60 cm, 2x 80 cm, 2x 100 cm
 - obj.č. 36107

1.257,-
bez DPH



Šablona pro výrobu stupňů - ideální na zaměření vícerozých stupňů. Práce se šablounou je velmi přesná a jednoduchá. Není nutné vytvářet papírovou šablonu. Tvar se může přenést rovnou na výrobek. Sada obsahuje celkem **13 ks** hliníkových lišt, které je možné libovolně skládat do sebe, proto není problém naměřit schod s výřezem na zábradlí nebo mezi 2 stěnami.
 - obj.č. 36181

1.990,-
bez DPH

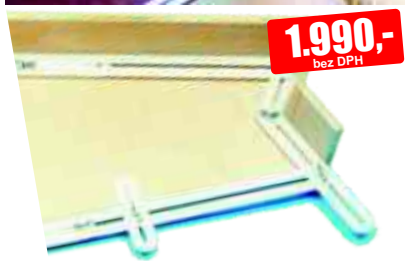

Samolepicí metr
 dvoubarevná stupnice, lepicí zadní strana drží na většině materiálů.

"PRAVÝ" měří zleva doprava		
rozměr	číslo	cena bez DPH
1 m x 13 mm	81064	143 Kč
2 m x 13 mm	97853	228 Kč
5 m x 13 mm	97072	342 Kč
10 m x 13 mm	81067	1.140 Kč
25 m x 13 mm	81069	2.879 Kč
50 m x 13 mm	81071	5.244 Kč
"LEVÝ" měří zprava doleva		
rozměr	číslo	cena bez DPH
1 m x 13 mm	81072	228 Kč
2 m x 13 mm	81073	371 Kč
3 m x 16 mm	97852	228 Kč
5 m x 13 mm	81074	656 Kč
10 m x 13 mm	81075	1.397 Kč
20 m x 13 mm	81076	2.793 Kč



Level Box - meřák sklonu kotouče
 ultrakompaktní 5,1 x 6,4 x 3,3 cm absolutní a relativní měření sklonu, rozsah měření 180°, přesnost 0,1° díky kalibračnímu tlačítku je možnost jednoduché a rychlé kalibrace na jakémkoliv pracovním/formátovacím stole
 - obj.č. 38927

1.397,-
bez DPH

Úhelník s pohyblivými rameny

- slouží k jednoduchému naměření úhlu, rozpětí úhlů 0°-170°. Praktický měřicí nástroj pro měření vnitřních a vnějších úhlů. Při měření vnitřního úhlu je tento snížen automaticky na polovinu. Ve většině případů lze řezací stroj nastavit přímo na naměřený úhel, nebo přenést požadovaný úhel přímo na obrobek. Táhlou se stupnicí je 44 cm dlouhá a vyrobená z odolné hliníkové slitiny.
 - obj.č. 97857

199,-
bez DPH

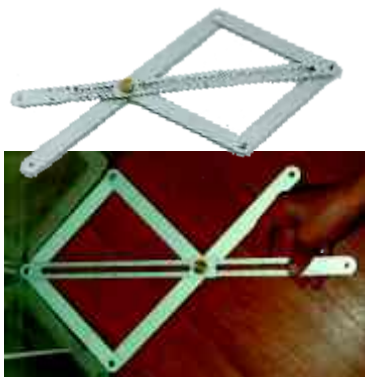

Winkel profi 4v1 W450 – úhloměr, rýsovací šablona, vodováha, úhelník s pohyblivými rameny. Součástí dodávky je prodloužení ramen pro dokonalou přesnost. Dodáváno včetně pouzdra
 - obj.č. 39633

1.261,-
bez DPH



2.388,-
bez DPH

Kružítko z kované oceli

rozměr
 výška 30 cm s držákem tužky
 výška 50 cm s držákem tužky

číslo cena s DPH
 97926 485 Kč
 97577 818 Kč

Tesařské kružítko - přípravek pro překreslování nerovností a profilů zejména u úhlových spojů kulatiny přímo na vyřezávaný díl. Ideální přípravek pro všechny modeláře, truhláře nebo stavitele srubů. Dvě vestavěné vodováhy umožňují velmi přesné přenášení měř. Hliníkový korpus s mosazným kováním. Pevné plastové pouzdro pro bezpečnou přepravu. Maximální rozvětvení 300 mm. Dodáváno včetně Veritas tužky.
 - obj.č. 81156



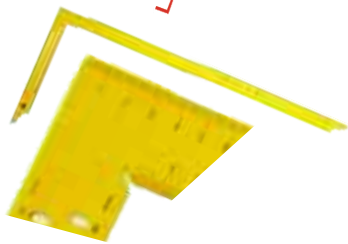

Tesařský úhelník, prášková úprava žlutou barvou, vyrobeno z pevnostního materiálu, k dispozici provedení s nebo bez opisovacích otvorů. Všechny modely s oboustrannou milimetrovou stupnicí na dlouhé straně. Přesnost pravého úhlu 0,005 mm na délku ramen

rozměr	číslo	cena bez DPH
700 x 300 mm	81099	371 Kč
800 x 320 mm	81100	383 Kč

rozměr	číslo	cena bez DPH
700 x 300 mm	81101	399 Kč
800 x 320 mm	81102	408 Kč
1000 x 380 mm	81103	428 Kč

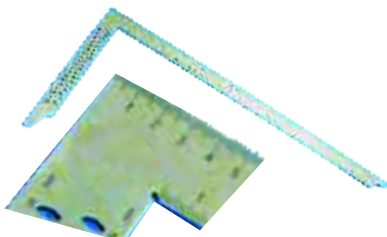

Tesařský úhelník, bežešvý z pružinové oceli, přesnost pravého úhlu 0,005 mm na délku ramene, vyleptaná mm stupnice. Možno dodat i bez stupnice.

Bez opisovacích otvorů:		
rozměr	číslo	cena bez DPH
800 x 320 mm	81152	588 Kč

S opisovacími otvory:		
rozměr	číslo	cena bez DPH
600 x 280 mm	97274	502 Kč
700 x 300 mm	97272	525 Kč
800 x 320 mm	81055	550 Kč
1000 x 380 mm	81058	602 Kč

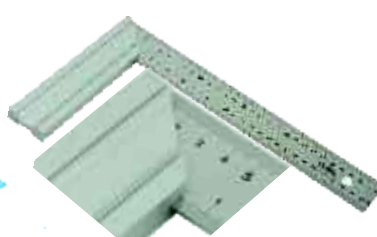

Hliníkový úhelník - pro truhlářské a zámečnické práce, úhel 45°, s vyleptanou mm stupnicí na horní i spodní straně nerezové části, hliníkový držák 40 x 14 mm

rozměr	číslo	cena bez DPH
rameno 150 mm	97290	197 Kč
rameno 200 mm	97291	226 Kč
rameno 250 mm	97288	248 Kč
rameno 300 mm	97595	283 Kč
rameno 400 mm	97925	338 Kč

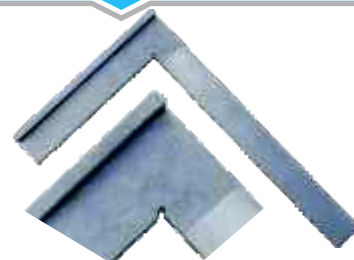

Zámečnický úhelník - z pozinkovaného železa s přední zarážkou. Robustní a pevná konstrukce.

rozměr	číslo	cena bez DPH
100 x 70 mm	97307	186 Kč
150 x 100 mm	96666	214 Kč
200 x 130 mm	97285	263 Kč
250 x 160 mm	97008	331 Kč
300 x 175 mm	97190	365 Kč
400 x 230 mm	96971	526 Kč
500 x 250 mm	97282	526 Kč
600 x 300 mm	96972	798 Kč
750 x 375 mm	97280	710 Kč
1000 x 500 mm	97279	770 Kč



Úhelník dřevěný
- 20 mm široký velmi oblíbený a přesný úhelník.

délka	číslo	cena bez DPH
150 mm	22079	96 Kč
350 mm	34170	115 Kč
750 mm	22082	349 Kč

Plasťový kolík pro podepření úhelníku
Oboustranné posuvné vodítko pro tužku

Truhlářský úhelník
- mimořádně přesná vyleptaná stupnice
- délka 300mm a 350 mm
- obj.č. 97197 - 300 mm
- obj.č. 51903 - 350 mm

~~527,-~~
371,- bez DPH (300 mm)

~~577,-~~
412,- bez DPH (350 mm)



Truhlářský pokosník - bukový držák, jazyk z lakované oceli.

délka	číslo	cena bez DPH
170 mm	22072	94 Kč
200 mm	34171	107 Kč
350 mm	22074	121 Kč



Truhlářský set

- truhlářský úhelník 300 mm, pokosník a úhelník s pohyblivým ramenem. Kvalitní zpracování, držáky z ořechového dřeva s mosazným kováním.
- přesnost pravého úhlu je 0,01 mm na 1 cm jazyku
- úhelník s oboustranně vyleptanou milimetrovou stupnicí.
- obj.č.81092

1.249,- bez DPH



Pokosník s pohyblivými rameny
- užívá se k sejmutí, přenesení a ořování libovolně velkého úhlu, je vyroben z bukového dřeva

délka	číslo	cena bez DPH
300 mm	34169	91 Kč
500 mm	22071	158 Kč



Digitální úhloměr
digitální přehledný display 21 mm, rozsah měření 0° až 185°, délka ramen 250 mm, přesnost měření 0,5°
Obj. č. 96974

1.397,- bez DPH

Úhloměr s číselníkem
- zobrazením úhlu na budíku
- délka ramen 480 mm
- rozsah měření 0° až 180°
- přesnost 1°, včetně vodováhy
- vyrobeno z hliníkového profilu
- obj.č. 36124

699,- bez DPH



Digitální úhloměr jednoduché používání, velký digitální podsvícený display, rozsah měření do 225°, přesnost 0,1°

rozměr	číslo	cena bez DPH
Délka 45 cm	35310	3.392 Kč
Délka 74 cm	81060	3.961 Kč



253,- bez DPH

Digitální šuplera carbonová
- rozsah měření 0 - 150 mm
- přesnost 0,1 mm
- možnost vynulování
- velký dobře čitelný display
- obj.č. 81153



503,- bez DPH

Digitální šuplera nerezová
- velký 10 mm display
- ukazatel po 0,01 mm, otočný mechanismus posuvný palcem,
- přesnost 0,03 mm, automatické vypnutí po 3 min
- funkce automatického nulování
- měřitelná oblast 150 mm
- obj.č. 95537



Digitální výškoměr používá se pro serizování kotoučových pil, nebo frézovacích strojů. Mericí rozsah 0 až 150 mm s přesností 0,03 mm. Možnost nulování. Težký podstavec zaručuje vysokou stabilitu.
Obj. č. 97071

1.397,- bez DPH



Měřící kolo MR 3
- průměr kola 318,5 mm
- počítadlo do 9.999,9 m
- možnost nulování
- obj.č. 81147

1.967,- bez DPH

Folie balící stretch
- šíře 50 cm x 2,0kg / 23µm



1 ks **115,-** bez DPH
Obj.č. 20438
6 ks **517,-** bez DPH
Obj.č. 97599

Folie balící stretch - černá
- šíře 50 cm x 2,0kg / 23µm



1 ks **121,-** bez DPH
Obj.č. 20439

Folie balící stretch - granát
- šíře 10 cm x 150 m / 23µm



1 ks **37,-** bez DPH
Obj.č. 68032
12 ks **333,-** bez DPH
Obj.č. 39725

Bublinková folie
pro balení jakéhokoliv nákladu proti poškození při přepravě



šíře 0,5 m **213,-** bez DPH
Obj.č. 11963
šíře 1,0 m **350,-** bez DPH
Obj.č. 11962

Sít' balící - 60 cm šíře, 1,4 km návin.
- ideální na palivové dřevo
- obj.č. 98139



1.239,- bez DPH

Pachole s otočnou hlavou PS-420

- nastavitelná výška 710-1030 mm
- šířka válce 400 mm
- nosnost 400 kg
- 5 x kulička Ø 25,4 mm
- válec Ø 50 x 400 mm
- obj.č. 98897



1.397,- bez DPH

Pachole válečková PS-521

- nastavitelná výška 580-970 mm
- šířka válce 360 mm
- průměr válce 52 mm
- nosnost 900 kg
- stojan vhodný pro všechny obráběcí stroje jako frézky, pily, hoblovky,...
- obj.č. 10042



1.893,- bez DPH



619,- bez DPH
Pracovní stavitelná koza s nastavitelnou výškou 60, 70, 80 a 90 cm
- skládací koza s aretací v otevřené poloze
- obj.č. 36761



Schůdky pro domácnost Al 3, 4, 5, 8 stupňů

z kvalitních hliníkových profilů



Od **705,-** bez DPH

Počet stupňů	obj. číslo	cena bez DPH
3	16658	660 Kč
4	16665	780 Kč
5	14633	990 Kč
8	93635	1.890 Kč

Paletový vozík PHW 2506

- nosnost 2,5 t
- min/max výška zdvihu- 85/200 mm
- profesionální paletový vozík se zvedací silou 2,5 t. Stabilní a robustní konstrukce pro každodenní nasazení. obj. č. 40561



8.690,- bez DPH



Pracovní lešení 0,7 x 2,0 m, modul A+B

- stabilní lehké pojízdné hliníkové lešení založené na stavebnicovém principu
- možnost dodatečného zvýšení lešení přídatnými moduly
- rychlé sestavení bez potřeby nářadí-nasazovací spojení a rychlouzávěry
- pracovní výška 5,0m
- obj.č. 15402

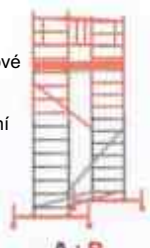

23.489,- bez DPH



1 ks **575,-** bez DPH

Výstředníkový nosič desek - 1 ks

- usnadňuje manipulaci s deskovými materiály
- vhodný pro dřevotřískové desky, lamino desky, OSB desky a spárovky
- výstředníky se při zdvžení desky sami zablokuje
- pro desky do tloušťky 30 mm
- výstředníky jsou opatřeny speciální protiskluzovou pryží
- obj.č. 09051



Kufr MAKITA D-37194

- sada 200 ks nářadí a nástrojů:
- sada bitů a prodloužených bitů
- záhlubník 90°, ráčnová rukojeť
- kleště štípací, stranové
- mini LED svítidla, vodováha
- svinovací metr 5 m, ulamovací nůž
- nastavitelný klíč 200 mm (8 ")
- sada 6-hraných nástrčných klíčů
- sada děrovek, frézy na dřevo
- sada vrtáků na dřevo, kov a beton
- obj.č. 03354

3.147,- bez DPH
2.471,- bez DPH



Kufr s nářadím Stolař 92 dílů

- robustní kufr z ABS
- přehledně uložené nářadí je zajištěno proti vypadnutí
- 2 nářadová vyklápěcí plata
- 2 zámky, velikost nářadí: 1/4"
- obj.č. 22060

6.521,- bez DPH

MASTER 200

- upínací, pracovní stůl
- stabilní podstavec s rychlosklápěcím systémem
- šetří místo při uložení
- integrovaný držák nářadí
- max. pracovní výška 800 mm
- max. šířka upnutí 365 mm
- max. zatížení 180 kg
- včetně 4x plastové upínky
- obj.č. 96535

1.525,- bez DPH



2.967,- bez DPH
2.636,- bez DPH

Rozkládací pojízdný box Rolling workshop

- samostatně přenositelný box i zásuvky, horní box má jednu zásuvku, je uzamykatelný, prostřední díl se skládá z měkce a hluboké zásuvky, spodní díl poskytuje dostatečný prostor např. pro elektronářadí, odolná hliníková teleskopická rukojeť umožňuje nastavení do několika výšek.
- obj.č. 41659

449,- bez DPH

DOPORUČUJEME



308,- bez DPH



305,- bez DPH



69,- bez DPH



Pistole na foukání pneumatik

- včetně manometru
- pracovní tlak 2,8-10 bar
- obj.č. 17144

189,- bez DPH



Stříkací pistole HVLP

- nádobkou 600 ml
- excelentní rozprašování nátěrové hmoty
- včetně trysky 1,4 mm
- pracovní tlak 2,5 - 8,8 bar
- spotřeba vzduchu 150-250 l/min
- plynulé nastavení tvaru paprsku
- za příplatek trysky: 1,7 a 2 mm
- obj.č. 93137
- tryska 1,7 mm, obj.č. 93245, cena 155 Kč
- tryska 2,0 mm, obj.č. 98047, cena 178 Kč

Stříkací pistole HVLP mini

- s nádobkou 125 mm
- excelentní rozprašování nátěrové hmoty
- tryska 1,4 mm
- pracovní tlak max. 4,5 bar
- spotřeba vzduchu 150-250 l/min
- plynulé nastavení tvaru paprsku
- obj.č. 93753

Hadice vzduchová s rychlospojkami

- délka 10m
- vnitřní průměr 9mm
- pracovní tlak 15 bar
- dvouplášťová PVC
- vystužená PES vláknem
- obj.č. 96939

Ofukovací pistole

- délka trysky 19 mm
- průměr 4 mm
- pracovní tlak 0-3 bar
- obj.č. 93143



Spirálová hadice PU s mosaznými rychlospojkami
- průměr 6 mm, délka 5 m, obj. č. 00130..... 164 Kč
- průměr 6 mm, délka 8 m, obj. č. 00131..... 211 Kč
- průměr 6 mm, délka 15 m, obj. č. 02996... 321 Kč
- průměr 8 mm, délka 8 m, obj. č. 30429..... 296 Kč

RH+ dřevotříbeč nástroje

Možné profily:



~~3.200,-~~
2.720,-
bez DPH

Fréza na výplně dřevěk VP-45 HW
- spodní brání
- duralové těleso
- pracovní průměr max. 161 mm
- tvrdokovové žiletky, na masiv i MDF
- obj.č. 30529 - profil A

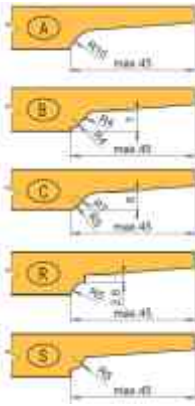

~~3.350,-~~
úhel 45°
2.890,-
bez DPH

~~3.250,-~~
úhel 30°
2.790,-
bez DPH

Úhlové frézy UFZ-45 PL, nebo UFZ-30 PL
- 4x otočné tvrdokovové žiletky, které lze ostřit
- ocelové těleso, průměr 148 mm
- frézy mají nožová lůžka pro horní i spodní brání, stačí přehodit plátky
- obj.č. 73231 - úhel 45°
- obj.č. 73236 - úhel 30°



~~4.990,-~~
DFST-8
4.330,-
bez DPH

~~5.090,-~~
DFST-4
4.390,-
bez DPH

Stavitelné drážkovací frézy DFST-4, DFST-8
- tvrdokovové žiletky, oboustranné předřezy
- průměr 160 mm
- n = 4700 - 8100 ot./min
- obj.č. 12798 - drážka 4-7,5 mm
- obj.č. 12797 - drážka 8-15 mm



~~2.640,-~~
2.240,-
bez DPH

Fréza falcovací NH-50-R/ALU
Čtyřnožová žiletková fréza s předřezy pro univerzální použití
- rozměry 125 x 50 x 30 mm
- duralové těleso
- obj.č. 73190



Zaoblovací fréza MULTIRADIUS
- čtvrtkruhová vydatá R2, R3, R4, R5
- změna radiusu pouhým otočením žiletky
- obj.č. 12489

~~3.700,-~~
3.190,-
bez DPH

NOVINKA



~~3.100,-~~
šířka 30 mm
2.630,-
bez DPH

~~3.350,-~~
šířka 50 mm
2.850,-
bez DPH

Fréza falcovací NH-30-U/ALU, NH-50-T/ALU
Čtyřnožová žiletková fréza se šikmými žiletkami a s předřezy pro univerzální použití
- průměr 125mm, šíře 30, nebo 51 mm
- duralové těleso
- obj.č. 99266 - šířka 30 mm
- obj.č. 73012 - šířka 50 mm



~~5.012,-~~
4.260,-
bez DPH

Stavitelná fréza F607-12030
- tvrdokovové žiletky
- průměr 120 mm, šířka 40 mm, otvor 30 mm
- úhlové nastavení s vysokou přesností v rozsahu +45° / -45°
- obj.č. 05799

Sada žiletkových nástrojů na výrobu dřevěk a výplní - obj.č. 08381



~~7.990,-~~
6.390,-
bez DPH

Typ nástroje	Průměr frézy	Upínací průměr	Počet zubů
Fréza na dřívka	120 mm	30 mm	2 Z
Fréza na výplně	185 mm	30 mm	2 + 2 Z

Možné tvary profilu dřevěk:



Možné tvary výplně:



Fréza na zásmolky - obj.č. 53620

Typ nástroje	Průměr frézy	Upínací průměr	Počet zubů
Fréza na zásmolky	100 mm	22 mm	4 Z



~~2.149,-~~
1.590,-
bez DPH



Sada žiletkových nástrojů pro výrobu dveří - obj.č. 09878

Typ nástroje	Průměr frézy	Upínací průměr	Počet zubů
Fréza na dveře	132mm	30 mm	2 Z

Možné tvary profilu dveří a dřevěk:



~~10.590,-~~
8.990,-
bez DPH

Vrtáky pro NEPRŮCHOZÍ otvory:

Obj. číslo PRAVÝ	Obj. číslo LEVÝ	Průměr	Řezná délka	Celková délka	Původní cena	Akční cena
12835	01070	3 mm	27 mm	57,5 mm	315,- Kč	252,- Kč
40482	05869	5 mm	30 mm	57,5 mm	221,- Kč	177,- Kč
99069	99074	5 mm	43 mm	70 mm	230,- Kč	184,- Kč
35137	73897	6 mm	30 mm	57,5 mm	225,- Kč	180,- Kč
05560	11025	6 mm	43 mm	70 mm	242,- Kč	194,- Kč
96113	32126	8 mm	30 mm	57,5 mm	245,- Kč	196,- Kč
99628	05585	8 mm	43 mm	70 mm	246,- Kč	197,- Kč
54791	02905	10 mm	30 mm	57,5 mm	274,- Kč	219,- Kč
05570	85860	10 mm	43 mm	70 mm	286,- Kč	229,- Kč
54897	53204	16 mm	54 mm	85 mm	997,- Kč	798,- Kč

Vrtáky pro PRŮCHOZÍ otvory:

Obj. číslo PRAVÝ	Obj. číslo LEVÝ	Průměr	Řezná délka	Celková délka	Původní cena	Akční cena
33919	74556	3 mm	35 mm	70 mm	364,- Kč	291,- Kč
05555	17261	4 mm	35 mm	70 mm	377,- Kč	302,- Kč
05499	35196	5 mm	35 mm	70 mm	302,- Kč	242,- Kč
19601	05770	7 mm	35 mm	70 mm	349,- Kč	279,- Kč

Vrtáky SUKOVACÍ:

Obj. číslo PRAVÝ	Obj. číslo LEVÝ	Průměr	Celková délka	Počet břitů	Původní cena	Akční cena
05779	54981	15 mm	57,5 mm	2 + 2 ks	491,- Kč	393,- Kč
02909	02931	20 mm	57,5 mm	2 + 2 ks	513,- Kč	410,- Kč
02917	10943	26 mm	57,5 mm	2 + 2 ks	583,- Kč	466,- Kč
02943	10944	35 mm	57,5 mm	2 + 2 ks	627,- Kč	502,- Kč

Více akčních výrobků naleznete na www.simek.eu



Obj.č. 58076 Rychloupínací pouzdro - 370,- Kč
- pro kolkovačky MAGGI, GRIGGIO



PILOVÉ KOTOUČE SK NA FORMÁTOVÁNÍ LAMINA:

Společnost FREUD vyrábí pilové kotouče vysoké kvality určené pro průmyslové použití. Nyní je možné tyto kotouče zakoupit i pod obchodní značkou ITALTOOLS za velmi výhodné ceny.



Objednací číslo	Rozměr kotouče D x B/b x d	Počet, typ zubů	Původní cena	Akční cena
35204	250 x 3,2/2,2 x 30 mm	80 TFZ	1.747 Kč	1.310 Kč
02864	300 x 3,2/2,2 x 30 mm	96 TFZ	1.853 Kč	1.390 Kč
10279	350 x 3,5/2,6 x 30 mm	108 TFZ	2.720 Kč	2.080 Kč
31991	100 x 2,8-3,6 x 20 mm	12 + 12 FZ	1.587 Kč	1.230 Kč
31626	120 x 2,8-3,6 x 20 mm	12 + 12 FZ	1.587 Kč	1.230 Kč
10122	125 x 2,8-3,6 x 20 mm	12 + 12 FZ	1.587 Kč	1.230 Kč

D - průměr kotouče, B - prořez kotouče, b - síla těla, d - upínací průměr

Odhlučňené pilové kotouče pro řezání laminotřískových desek s použitím předřezového kotouče - PRO PRŮMYSLOVÉ POUŽITÍ

Kotouče jsou vyrobené firmou: **freud**

OSVĚDČENÁ KVALITA

2.490,- bez DPH

3.190,- bez DPH

Cena za sadu:
pilový kotouč
Ø 300x3,2x30mm, 96 TFZ
+ předřez 100 (120, 125 mm)
obj.č. 20669

Cena za sadu:
pilový kotouč
Ø 350x3,5x30mm, 108 TFZ
+ předřez 125 (120, 100 mm)
obj.č. 20604

PILOVÉ KOTOUČE SK PRO ŘEZÁNÍ MASIVU:

Kvalitní kotouč pro příčné řezání přírodních dřev, formátování jednostranně podýhovaných a povrchově opracovaných desek z přírodního dřeva a materiálů na bázi dřeva. Řezání tvrzených textilií a tvrzeného papíru, termoplastů.

Objednací číslo	Typ kotouče	Rozměr kotouče D x B/b x d	Počet, typ zubů	Původní cena	Akční cena
06155	5381-13	300 x 3,2/2,2 x 30 mm	72 WZ	1.150 Kč	920 Kč
04377	5381-13	350 x 3,6/2,2 x 30 mm	84 WZ	1.309 Kč	1.113 Kč
04302	5381-13	400 x 3,6/2,5 x 30 mm	96 WZ	1.702 Kč	1.447 Kč
04206	5381-20	300 x 3,2/2,2 x 30 mm	48 WZ	1.009 Kč	807 Kč
06153	5381-20	350 x 3,6/2,5 x 30 mm	54 WZ	1.263 Kč	1.074 Kč
04270	5381-20	400 x 3,6/2,5 x 30 mm	64 WZ	1.440 Kč	1.224 Kč

D - průměr kotouče, B - prořez kotouče, b - síla těla, d - upínací průměr

-20% **-15%**

5381-20 WZ

5381-13 WZ

PILOVÉ KOTOUČE SK PRO ŘEZÁNÍ MASIVU:

Pro příčné a podélné řezání přírodních dřev. Pilové kotouče jsou vybaveny omezovačem třísky.

Objednací číslo	Typ kotouče	Rozměr kotouče D x B/b x d	Počet, typ zubů	Původní cena	Akční cena
04207	5383-35	300 x 3,2/2,2 x 30 mm	28 LWZ	856 Kč	685 Kč
04208	5383-35	350 x 3,6/2,5 x 30 mm	32 LWZ	1.058 Kč	846 Kč
06159	5383-35	400 x 3,6/2,5 x 30 mm	36 LWZ	1.202 Kč	962 Kč

D - průměr kotouče, B - prořez kotouče, b - síla těla, d - upínací průměr

-20%

PILOVÉ KOTOUČE SK DO POKOSOVÝCH PIL:

Přesné a ostré kotouče s dlouhou životností určené do pokosových pil. Úzká řezná spára s menším množstvím odpadu a nízkým vodícím tlakem v řezu. Kotouč s menšími vibracemi zajistí přesnější vedení řezu, snižují hřízivost. Výsledným efektem je ideální řezná plocha.

Objednací číslo	Typ kotouče	Rozměr kotouče D x B/b x d	Počet, typ zubů	Původní cena	Akční cena
30452	B-08969	216 x 2,4/1,6 x 30 mm	48 WZ	827 Kč	768 Kč
42018	B-09058	216 x 2,0/1,4 x 30 mm	60 WZ	741 Kč	768 Kč
94345	B-09020	260 x 2,3/1,8 x 30 mm	60 WZ	950 Kč	832 Kč
93935	B-09070	260 x 2,3/1,8 x 30 mm	80 WZ	980 Kč	897 Kč

D - průměr kotouče, B - prořez kotouče, b - síla těla, d - upínací průměr



LEUCO

Předřezový kotouč pro pily ALTENDORF systém RAPIDO

- dělený předřezový kotouč LEUCO 120x2,8-3,6x50 mm, 12+12 WZ
- nastavení prořezu v rozpětí 2,8 - 3,6 mm se provádí plynuje ručně dodaným nářadím při nasazeném nástroji na hřídeli předřezového agregátu
- obj.č. 03161

2.450,- bez DPH

1.790,- bez DPH

PILOVÉ KOTOUČE SK PRO RUČNÍ ELEKTRICKÉ PILY:

BOSCH Pilové kotouče řady ECO pro podélné i příčné řezy ve dřevě a dalších materiálech za **skvělou cenu!**

Objednací číslo	Typ kotouče	Rozměr kotouče D x B/b x d	Počet, typ zubů	Akční cena
54007	optiline WOOD eco	160 x 2,2 x 20/16 mm	18 WZ	144 Kč
54008	optiline WOOD eco	160 x 2,2 x 20/16 mm	36 WZ	249 Kč
33546	optiline WOOD eco	190 x 2,2 x 30/16 mm	24 WZ	192 Kč
31578	optiline WOOD eco	190 x 2,5 x 20/16 mm	48 WZ	389 Kč
17529	optiline WOOD eco	190 x 2,5 x 30 mm	24 WZ	189 Kč
00155	MULTIMATERIAL eco	160 x 2,5 x 20/16 mm	42 TFZ	239 Kč
00156	MULTIMATERIAL eco	190 x 2,5 x 20/16 mm	54 TFZ	399 Kč
00252	MULTIMATERIAL eco	190 x 2,5 x 30 mm	54 TFZ	399 Kč

Břítové destičky na kotoučích ECO jsou menší než na standardních kotoučích. Tím že jsou menší nejsou vhodné pro broušení - tomu odpovídá cena kotouče (cena za broušení zub cca 6 Kč a při 18Z = 108Kč, cena kotouče 144 Kč)



Čistící emulze FORMULA 2050

- pro perfektní očištění nástrojů od pryskyřice a napáleného prachu
- nehořlavá a netoxická emulze udržuje povrch bez rzi
- napomáhá ke zvýšení životnosti nástroje mezi ostřeními
- 0,5L obj.č. 05858
- 3,8L obj.č. 73000



436,- 0,5L

293,- bez DPH

1.425,- 3,8L

979,- bez DPH

Více akčních výrobků naleznete na www.simek.eu

TICHÝ, SILNÝ A FLEXIBILNÍ to je ArciTech!

ArciTech - zásuvkový systém nejvyšší třídy a kvality od Hettich!

- jedinečně komfortní pohyb a mimořádná stabilita
- moderní design dle nejnovějších trendů.
- excelentní řešení pro vysoké, široké a těžké zásuvky
- stabilní výsuv s prizmovým vedením Actro se zatížením až 80 kg

ArciTech

AKČNÍ CENA zásuvka ArciTech:
- stříbrné ocelové bočnice, plnovýsuvy Actro, přichytky zad a čela, krytky bočnice Hettich

Délka 500mm, výška 94mm:
- obj.č. 20442

~~901,-~~
660,-
bez DPH

ArciTech s relingem

AKČNÍ CENA zásuvka ArciTech s RELINGEM:
- stříbrné ocelové bočnice, plnovýsuvy Actro, přichytky zad, čela a relingu, krytky bočnice Hettich, relingové tyče

Délka 500mm, výška 186mm:
- obj.č. 20443

~~1.134,-~~
817,-
bez DPH

Délka 500mm, výška 218mm:
- obj.č. 20444

~~1.152,-~~
834,-
bez DPH



Quadro V6 Eb20 Silent System

- plnovýsuv pro dřevěné zásuvky
- nosnost 30 kg
 - montáž nasunutím
 - Silent System, tlumič integrovaný do výsuvu zajišťuje tiché dovírání zásuvky
 - integrovaná pojistka zabraňuje náhodnému otevření zásuvky
 - perfektní výšková a stranová stabilita
 - samočistící vodící dráhy nevyžadují žádnou údržbu
 - min. hloubka skříně = délka výsuvu +13 mm

AKČNÍ NABÍDKA výsuvů pro dřevěné zásuvky

Objednací číslo	Délka výsuvu	Akční cena
57063	280	299,-
38944	300	303,-
98122	320	307,-
98220	350	300,-
94449	380	308,-
97030	400	317,-
97999	420	325,-
25271	450	333,-
25272	480	345,-
38707	500	358,-
25313	520	374,-
98052	550	391,-
39216	580	415,-
97873	600	456,-

Cena za 1 ks
10,63
bez DPH



Spojka levá a pravá

- plynulé výškové seřízení + 2 mm
- obj.č. 21787 - levá
- obj.č. 21788 - pravá

InnoTech

AKČNÍ CENA zásuvka InnoTech:
- stříbrné ocelové bočnice, plnovýsuvy QUADRO V6 SILENT SYSTEM, přichytky zad a čela, krytky bočnice

- obj.č. 22282 Délka 470 mm, výška 70 mm 467,-
- obj.č. 22267 Délka 520 mm, výška 70 mm 477,-

AKČNÍ NABÍDKA zásuvek InnoTech

InnoTech relingem

AKČNÍ CENA zásuvka InnoTech s RELINGEM:
- stříbrné ocelové bočnice, plnovýsuvy QUADRO V6 SILENT SYSTEM, přichytky zad a čela, krytky bočnice, relingové tyče

- obj.č. 22268 Délka 470 mm, výška 144 mm 567,-
- obj.č. 22266 Délka 520 mm, výška 144 mm 580,-

- obj.č. 22263 Délka 470 mm, výška 176 mm 586,-
- obj.č. 22265 Délka 520 mm, výška 176 mm 598,-

Kuličkový plnovýsuv s DOTAHEM GLT H4

- nosnost 30 kg
- montážní šířka 12,7 mm, do polodrážky, nebo na tupo
- hladký chod, vysoká boční stabilita
- měkké a tiché dovírání zásuvky
- jednoduchá demontáž zásuvky pomocí páčky
- poniklovaná ocel



Objednací číslo	Délka zásuvky	Akční cena
39423	300 mm	100,-
39424	350 mm	124,-
39383	400 mm	126,-
39382	450 mm	133,-
39300	500 mm	144,-
39400	550 mm	173,-
39425	600 mm	188,-

Zásuvkový systém Smartbox GLT

- nízkonákladové a spolehlivé řešení zásuvek pro kuchyňský, koupelnový a kancelářský nábytek
- maximální nosnost 40 kg
- zásuvkové bočnice široké jen 13 mm
- skrytý plnovýsuv 270 - 550 mm
- opravdu vysoké boky bez použití relingu
- povrchová úprava šedá antracit a bílá
- horizontální a vertikální nastavení
- elegantní a jednoduché vyjmutí zásuvky pomocí pojistky

Délka zásuvky	Vnitřní výška zásuvky	ŠEDÁ barva	Akční cena
450 mm	nízká 68 mm	obj.č. 52301	354,-
450 mm	střední 100 mm	obj.č. 52302	422,-
450 mm	vysoká 151 mm	obj.č. 52303	456,-
450 mm	extra vysoká 183 mm	obj.č. 52304	523,-
500 mm	nízká 68 mm	obj.č. 52305	368,-
500 mm	střední 100 mm	obj.č. 52306	435,-
500 mm	vysoká 151 mm	obj.č. 52307	469,-
500 mm	extra vysoká 183 mm	obj.č. 52308	537,-
550 mm	nízká 68 mm	obj.č. 52309	526,-
550 mm	střední 100 mm	obj.č. 52310	578,-
550 mm	vysoká 151 mm	obj.č. 52311	646,-
550 mm	extra vysoká 183 mm	obj.č. 52312	685,-

AKČNÍ NABÍDKA zásuvek Smartbox



Více akčních výrobků naleznete na www.simek.eu

Spojovací kování středového nosníku

- pro postele s dřevěnou nebo kovovou konstrukcí
- lze použít též pro čalouněné postele
- šířka středového nosníku od 70 mm
- ocel pozinkovaná
- nosnost 100 kg/ks
- obj.č. 21723

Cena za sadu
11,86
bez DPH



Hettich
Technik für Möbel

STABILOFIX postelové kování

- pro demontovatelné čalouněné postele nebo zásuvky na lůžkoviny
- sada obsahuje kování pro jeden rohový spoj
- seřiditelný až o 4 mm
- vysoká pevnost,
- obj.č. 22029

~~35,54~~
Jeden spoj
29,-
bez DPH

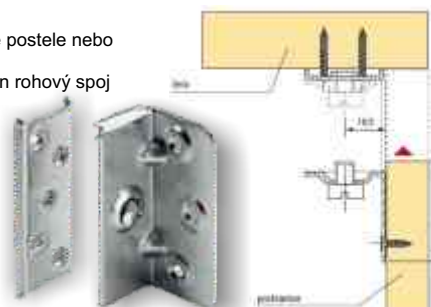

Postelové kování VariFIX

- pro jednolůžka i dvojlůžka
- lze použít i pro dvojlůžko se střednicí
- výška umístění laťových roštů nebo čalounění je nastavitelné do 3 výšek s
- roztečí 24 mm
- ocel pozinkovaná
- nosnost 400 kg/ks
- obj.č. 21873

~~23,90~~
Cena za sadu
19,60
bez DPH



- Postelové spojovací kování**
- celková výška 130 mm
 - závěsný díl se 3 háčky
 - stabilní a osvědčené kování
 - montáž zavěšením
 - materiál ocel
 - obj.č. 18340

~~53,52~~
Cena za 4ks
42,-
bez DPH





- Závěs SlideOn 2333 naložený / polonaložený**
- miskový závěs s pružinou, montáž nasunutím
 - pro tloušťku dveří 14 - 25 mm
 - integrované seřízení naložený + 0,5 mm, - 2,5 mm
 - integrované seřízení hloubky + 2 mm, - 2 mm
 - obj.č. 21588 - **naložený**
 - obj.č. 21702 - **polonaložený**
 - obj.č. 21698 - **vložný**



- Montážní podložka k našroubování pro SlideOn**
- pro vruty se zápusnou hlavou 4,5x16 mm
 - seřízení výšky pomocí oválných otvorů ± 2 mm
 - obj.č. 21715 - **D 1,5 mm**
 - obj.č. 23172 - **D 3,0 mm**



- Skrýta policová konzole TITAN 1**
- nosný čep průměr 12 mm
 - výškové seřízení: ± 2 mm
 - minimální tloušťka police 19 mm
 - seřízení sklonu police, stranové seřízení
 - max. zatížení 9 kg při použití 2 konzolí
 - obj.č. 21776



- Šatní tyč OVÁL**
- povrchová úprava chrom
 - délka 3 m
 - obj.č. 75535

- Držák šatní tyče OVÁL**
- povrchová úprava ZN
 - montáž pomocí vrutů
 - obj.č. 16770

Kování na posuvné interiérové dveře

- kování na středně těžké posuvné dveře a posuvné stěny s ložiskovým horním vedením
- montáž se provádí z boku do stěny, nebo do stropu, dolní vedení je zajištěno plastovým vodičím trnem
- sada obsahuje kompletní kování pro jednu posuvné dveře

Objednací číslo	Délka lišty	Nosnost kování	Akční cena
75217	1500 mm	40 kg	540,-
75216	1500 mm	80 kg	741,-
75316	1900 mm	40 kg	634,-
75336	1900 mm	80 kg	817,-
93112	2300 mm	40 kg	654,-
75318	2300 mm	80 kg	922,-
93476	2800 mm	40 kg	684,-
98898	2800 mm	80 kg	1.007,-

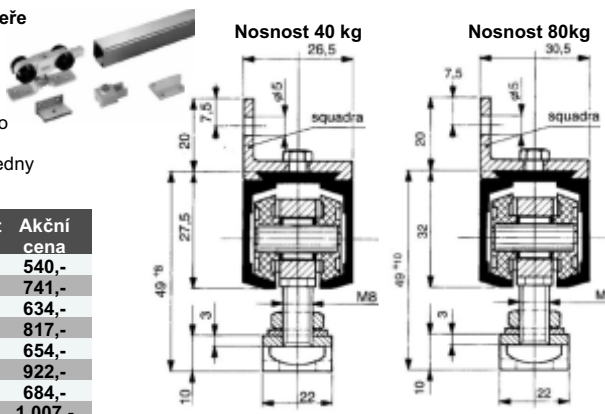

Pant s dotahem 16,45 bez DPH

- Závěs naložený GLT s tlumením a s podložkou**
- klip umožňuje jednoduché a rychlé vysazení dvířek bez šroubování jen stiskem tlačítka pojistky
 - úhel otevření 105°
 - pro úhel korpusu 90°
 - materiál: poniklovaná ocel
 - Tento typ závěsu/pantu je bez krytky ramínka a misky.
 - Sada obsahuje: pant naložený celokovový + podložku
 - obj.č. 02859



Stolová konstrukce SKCH-O

- vertikální + horizontální skryté vedení kabeláže
- nastavitelný kabelový kanál 1340-1820 mm
- plastové regulace pro vyrovnání

Kompletní sada obsahuje:

- 2x boční excentrické nohy
- nastavitelný nosník

Technické parametry:

- materiál: ocelová konstrukce, lisované profily a plechy
- barva: alumi stříbrná, RAL 9006 jemná struktura
- výška: 725 mm, šířka: 650 mm
- nosnost: 80 kg
- obj.č. 95600



2.150,- 1.450,- bez DPH



2.350,- 1.600,- bez DPH

Stolové konstrukce SKCH-C

- jsou stejné konstrukci i povrchové úpravy jako model SKCH-O, odlišují se pouze tvarem nohy, která je centrální

Kompletní sada obsahuje:

- 2x boční centrální nohy
- nastavitelný nosník
- obj.č. 10295



Pant s dotahem 26,45 bez DPH

Designový závěs GLT s TLUMENÍM a podložkou

- v ceně závěsu je zahrnuta seřizovací podložka, krytka ramínka a vruty
- klipová montáž na podložku
- integrovaný tlumič v ramínku
- naložený - obj.č. 02857 - **28,90Kč**
- polonaložený - obj.č. 00463 - **26,45Kč**
- vložný - obj.č. 00464 - **26,45Kč**

Vrtací a lisovací stroje Blue Max:

- lze použít pro vrtání:
 - závěsů
 - montážních podložek
 - spojovacího kování
 - kolíků
- obj.č. 33818



10.490,- 9.605,- bez DPH

+ ZDARMA sada vrtáků v hodnotě 2.500 Kč
1ks ø35mm
2ks ø10mm

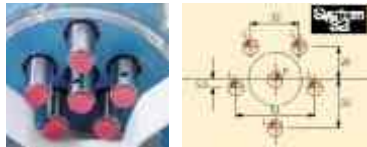

Vrtací šablona ACCURA

- pro racionální a přesné vrtání řady otvorů v System 32
- řada otvorů ve vzdálenosti 37 mm od přední hrany
- doraz pro pokračování vrtání řady otvorů
- lze použít vlevo a vpravo
- včetně 3 dorazových čepů
- délka 1000 mm
- obj.č. 23241

1.912,- 1.293,- bez DPH



Zapouzdřený vrták 5 mm

- minimální opotřebení vrtáku, břity nepřicházejí do styku s šablonou
- přesné vedení vrtáku v pouzdru
- seřiditelný doraz pro hloubku vrtání
- ideální pro šablonu ACCURA
- obj.č. 21615

1.341,- 1.139,- bez DPH

Až o 50% rychlejší vrt do dřeva: Fischer POWER-FAST

Vybrané rozměry vrtů POWER-FAST:

- zápusťná hlava
- drážka: TORX
- materiál: uhlíková ocel
- povrch: galvanický žlutý zinek

Obj. číslo	Rozměr vrtu	Akční cena za 1000 ks
98026	4,0 x 40 mm	409,-
98025	4,0 x 50 mm	528,-
97841	4,0 x 60 mm	630,-
98022	4,5 x 60 mm	756,-
97460	4,5 x 70 mm	835,-
97948	4,5 x 80 mm	984,-
98021	5,0 x 70 mm	1.087,-
97338	5,0 x 80 mm	1.244,-
98020	5,0 x 90 mm	1.433,-
98019	5,0 x 100 mm	1.591,-
98018	5,0 x 120 mm	2.165,-
38806	6,0 x 100 mm	2.284,-
38626	6,0 x 120 mm	2.780,-
38623	6,0 x 140 mm	3.323,-
38627	6,0 x 160 mm	3.898,-
38628	6,0 x 180 mm	5.378,-

- bezpečná práce s extra hlubokou drážkou pro šroubovací bit
- náběh pod hlavou vrtu proti ukroucení v nejnámáhanějším místě
- speciální povrchová úprava voskem zajišťuje úsporu času a energie při šroubování
- odváděcí drážka na závitu odvádí lépe vlákna a třísky a zajišťuje snadné vnikání do dřeva
- velmi ostrá špička se bez sebemenší námahy extrémně rychle zavrtává do materiálu
- čistá práce díky frézovacím drážkám pod hlavou - pomáhají proti protočení v materiálu - jsou důležité v tvrdých materiálech nebo při spojování dřeva a kovu
- frézovací drážka pro vrtu s částečným závitem od délky 50mm - vede a reguluje směr šroubu
- dvojitý závit zamezující rozštípnutí dřeva hlavně na jeho konci - rychlejší odvádění materiálu ze špičky



Chemická malta FIS VT 300 T
- vysoce účinná malta pro nejvyšší zatížení
 téměř ve všech stavebních materiálech - objem 300 ml - delší doba zpracování pro jednoduchou montáž, pro venkovní i vnitřní použití
 - aplikace pomocí běžné pistole pro silikony
 - obj.č. 16164

~~483,-~~

205,-
bez DPH

Vyžádejte si nabídku dalších rozměrů a typů vrtů POWER-FAST!

Konstruční vrt s talířovou hlavou

- rozměr 8 (nebo 10)mm x 140,160,180,200,220,240,260,280,300,320,340,360,380,400 mm
- talířová hlava, drážka TORX
- obj.č. 97945 - rozměr 8x120 mm
- obj.č. 97732 - rozměr 8x180 mm
- obj.č. 97459 - rozměr 8x260 mm



8x120 mm
6,17/ks
bez DPH

8x180 mm
10,88/ks
bez DPH

8x260 mm
19,34/ks
bez DPH

Hmoždinka SX

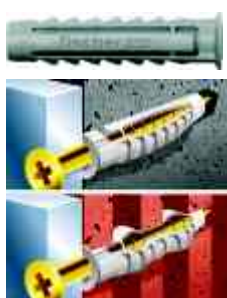

Hmoždinka UX

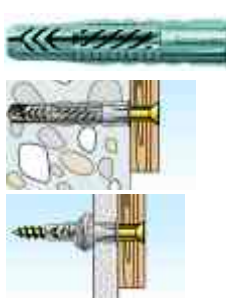

NEREZ vrtu pro kotevní patky:

- rozměr 7x50 mm
- drážka TORX
- obj.č. 97731

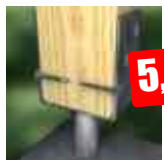

5,51/ks
bez DPH

NEREZ vrtu pro terasy Power-Fast

- malá zápusťná hlava, TORX
- částečný dvojitý závit
- obj.č. 57078
- obj.č. 57079
- obj.č. 57035



5,5x50 mm
2,92/ks
bez DPH

5,5x60 mm
3,41/ks
bez DPH

5,5x80 mm
4,58/ks
bez DPH

Obj. číslo	Typ hmoždinky	Akční cena
05286	SX 6	0,99
05347	SX 6 L	2,01
05287	SX 8	1,42
05348	SX 8 L	2,90
05292	SX 10	2,76
54530	SX 10 L	4,61
05288	SX 12	4,18
05289	SX 14	7,66

Obj. číslo	Typ hmoždinky	Akční cena
05361	UX 6 R	1,81
05864	UX 6 LR	1,99
05364	UX 8 R	2,55
05365	UX 10 R	4,54
05397	UX 12 R	7,22
40038	UX 14 R	11,30

Kolíky Domino

- pro systém Festool DOMINO
- dřevěné kolíky s drážkami vyplněnými lepidlem a podélnými drážkami pro optimální lícování
- obj.č. 54675 8x40 mm 130ks v balení
- obj.č. 54677 10x50 mm 85 ks v balení

8 x 40 mm
264,-
bez DPH

10 x 50 mm
264,-
bez DPH



Cena za 1000 ks
190,-
bez DPH

Cena za 1000 ks
198,-
bez DPH

- Kolík spojovací 8x35 mm**
- materiál BUK
- vroubkovaný
- obj.č. 09301
- Kolík spojovací 8x40 mm**
- materiál BUK
- vroubkovaný
- obj.č. 09295



Cena za 1 ks
14,62
bez DPH

- Tyč spojovací 16x100 cm**
- materiál BUK, vroubkovaný
- ideální pro fixaci rámové konstrukce dveří
- obj.č. 09310



521,-
bez DPH

- Dávkač lepidla SERVICOL M**
- kovová tryska na kolíky
- lahev je tryskou dolů, stále připravena pro lepení a nezasychá
- kapacita: 300 ml
- obj.č. 94286



Cena za 1000 ks
570,-
bez DPH

- Dřevěná spojovací lamela**
- stejná cena za všechny velikosti lamel
- obj.č. 10392 - velikost 10
- obj.č. 10390 - velikost 10
- obj.č. 10391 - velikost 20



2.146,-
bez DPH

- Dávkač lepidla DOSICOL M20**
- s nastavitelným dávkováním pro lamely o velikosti 20 a 10
- aplikace lepidla na stěny drážky, nikoliv na dno - vyšší pevnost spoje
- kapacita 450 ml
- obj.č. 94287

Více akčních výrobků naleznete na www.simek.eu

Nábytkářský šroub KONFIRMÁT
- rozměr 7x 50 mm
- povrch bílý zinek
- hlava IMBUS
- obj.č. 75233

Cena 1 ks
0,66,-
bez DPH



- Vrták na konfirmáty**
- speciální vrták z HSS
- vrtá zároveň otvor pro závit, tělo a zapuštění hlavy šroubu - včetně hloubkového dorazu
- obj.č. 21772
- 728,-**
490,-
bez DPH



- Sada kvalitních spirálových vrtáků do dřeva**
- materiál chrom-vanadiový ocel, válcované
- broušený centrovací hrot a postranní ostří umožňují přesné zavrtání s čistým otvorem
- obj.č. 17180 - sada 5 vrtáků: Ø 4;5;6;8;10mm
- obj.č. 17182 - sada 8 vrtáků: Ø 3;4;5;6;7;8;9;10 mm
- 5 vrtáků
103,-
bez DPH
- 8 vrtáků
169,-
bez DPH



- Sada spirálových vrtáků na kov HSS**
- 25 dílů, DIN 338
- Ø 1,0-13,0mm, po 0,5mm
- plastová kazeta
- obj.č. 38736
- 25 vrtáků
736,-
bez DPH
- Sada spirálových vrtáků na kov HSS**
- 19 dílů, DIN 338
- Ø 1,0-100mm, po 0,5mm
- plastová kazeta
- obj.č. 38734
- 19 vrtáků
399,-
bez DPH

Multiděrový systém FiboTec

- trojnásobně vyšší výkon než se standardním děrováním
- až o 35 % rychlejší a větší úběr materiálu
- 3x delší doba životnosti díky lepšímu odsávání a menšímu zanášení

Průměr	Zrnitost	Obj.č.	Materiál	Akční cena za kus
150 mm	P 40	23532	1960	10,20,-
150 mm	P 60	23533	1960	9,20,-
150 mm	P 80	31481	1960	9,20,-
150 mm	P 100	74002	1960	9,20,-
150 mm	P 120	34174	1960	9,20,-
150 mm	P 150	34175	1960	9,20,-
150 mm	P 180	32121	1960	9,20,-
150 mm	P 220	35276	1960	9,20,-
150 mm	P 240	31644	1960	9,20,-

150 mm	P 80	31508	1950	10,20,-
150 mm	P 100	31509	1950	9,60,-
150 mm	P 120	23521	1950	9,60,-
150 mm	P 150	31510	1950	9,60,-
150 mm	P 180	32037	1950	9,60,-
150 mm	P 240	32011	1950	9,60,-
150 mm	P 320	73725	1950	9,60,-
150 mm	P 400	73726	1950	9,60,-
150 mm	P 600	73727	1950	9,60,-

- Materiál 1950 SIAREX, FiboTec je určený především pro broušení plastů, korianu, tmelů a dřeva.
- má agresivnější zrna (více vydrží)

*Další rozměry a zrnitosti kotoučků na vyžádání.

VÁLEC BRUSNÝ

- skládá z jednotlivých elastických kotoučků
- vhodný na čelní broušení obrysů a křivek
- snadná výměna brusného obalu, rychlé upnutí, nepálí broušený povrch.
- upínací průměr 30 mm
- obj.č. 74694 - 60 mm
- obj.č. 10130 - 80 mm
- obj.č. 55281 - 120 mm

353,-
bez DPH

390,-
bez DPH

490,-
bez DPH



Rozměr v mm	Zrnitost	Obj. č.	Akční cena za 1ks
75x457	P80	19719	24,40
75x533	P80	74019	26,30
100x560	P80	13903	34,40
100x610	P80	74029	33,10

*Ceny zrnitostí P80-P150 jsou stejné!
*Další rozměry a zrnitosti pásků na vyžádání.

Akční ceny vybraných brusných kotoučků průměr 150 mm - suchý zip

Počet děr	Průměr	Zrnitost	Obj.č.	Materiál	Akční cena za 1ks
6+1	150 mm	P 80	98943	1919	9,90
8+1	150 mm	P 80	19774	1919	9,90

*Ceny zrnitostí P80-P150 jsou stejné!
*Další rozměry a zrnitosti kotoučků na vyžádání.

Materiál 1960 SIAREX, FiboTec



Novinka!



Materiál 1950 SIAREX, FiboTec

V nabídce též brusné obaly.

Brusné pásy 1919+ SIAWOOD

- vysoký úběr a dlouhá životnost pásů, díky kontrolovanému nanášení zrna
- nízká přilnavost odbroušeného prachu na brusném pásu, obrobku
- i na brusce, díky antistatickým vlastnostem pásů
- velmi kvalitní spoj pásů

Akční ceny vybraných rozměrů širokých pásů:

Rozměr v mm	Zrnitost	Obj. č.	Akční cena
650x1900	P80	40358	293,-
930x1900	P80	74245	413,-
950x1900	P80	74185	421,-
1010x1900	P80	19681	447,-
1030x1900	P80	20659	457,-
1120x1900	P80	19688	494,-
1330x1900	P80	20569	513,-

*Ceny zrnitostí P80-P150 jsou stejné!
*Další rozměry a zrnitosti pásů na vyžádání.



SLEVA 20 - 30%

Více akčních výrobků naleznete na www.simek.eu

Brusná poduška

- opatřená brusným zrnem ze dvou stran
- rozměr 97 x 120 x 12 mm



45,50
bez DPH

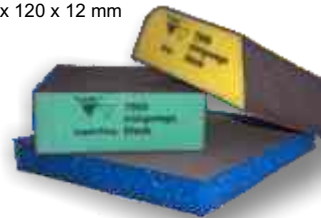

12,40
bez DPH

16,53
bez DPH

11,57
bez DPH

Čistič zaneseného brusiva

- materiál pryž
- rozměr cca 20 x 25 x 125 mm
- obj.č. 17451

Grafitová podložka na plátně

- šíře 150 mm
- obj.č. 19768

192,-
za 1 m
bez DPH

Kostka	Zrnitost	Poduška	Zrnitost	Kombi blok	Zrnitost
76403	P 60	76408	P 60	76406	P 60
76402	P 80	76409	P 100	76407	P 100
76404	P 100	76410	P 180		
13963	P 180	39402	P 220		
76405	P 220				



Suchý zip na podložné talíře
- obj.č. 74711 - 125 mm
- obj.č. 03226 - 150 mm

57,-
125 mm
bez DPH

74,-
150 mm
bez DPH

FLEXIBILNÍ brusná role

- velmi přizpůsobivá k zaoblením bez nebezpečí probroušení
- zadní strana z pěnové hmoty pro lepší rozložení tlaku
- dlouhá životnost
- vysoký úběr
- šíře 115 mm
- zrnitost: 80 / 100 / 120 / 150 / 180 / 220
- pro ruční broušení Laků, dřeva, lišt, atd.

92,-
za 1 m
bez DPH

Šíře	Zrnitost	Obj.č.	Materiál	Akční cena za m
115 mm	P 80	74251	2951	92,-
115 mm	P 100	99061	2951	92,-
115 mm	P 120	31456	2951	92,-
115 mm	P 150	74252	2951	92,-
115 mm	P 180	74192	2951	92,-
115 mm	P 220	74193	2951	92,-

BROUŠENÍ LIŠT, BRUSNO - ŘEZNÝ KOTOUČ

Fischer

Kaindl



Obj. č.	Typ	Rozměr v mm	Akční cena
32182	3009	150x10	794,-
32190	3009	150x15	1192,-
32191	3009	150x20	1588,-
32181	3009	150x25	1986,-
32192	3009	150x30	2383,-
32180	3009	150x35	2780,-
32179	3009	150x40	3177,-

Max. tloušťku kotouče může být až 100 mm.

Profilovací kotouče je možné vytvarovat na spodní fréze do jakéhokoliv tvaru jednoduchým zkopírováním lišty.

Více informací ohledně způsobu použití naleznete na e-shopu.



1149,-
Akce
bez DPH

Ukázky použití na YouTube

Kotouč brusný / řezný Woodcarver Gold

Tímto kotoučem určeným do úhlové brusky se dá řezat, dlabat, zabrušovat, restaurovat starý nábytek. Je vhodný pro řezání dřeva, tesaře, kutily. Profil zubu kotouče je stejný jako u zubu řetězové pily a dá se tak i ostřit.
- obj.č. 96878

To nejlepší pro podlahy!



Tvrký voskový olej Original - podlahový
- nyní výběr 4 stupňů lesku
- odolný vůči ošlapaní, trvale zatížitelný a mimořádně odolný
- odpuzuje vodu, nečistoty, je odolný vůči vínu, pivu, oleji, kávě atd.
- 2 nátěry, žádný základní nátěr, žádné mezibroušení
- balení 0,375, 0,75, 2,50, 10 a 25 litrů
- vydatnost 1 litr na cca 12 m² při dvou nátěrech

0,75 L **765,-** bez DPH
2,5 L **2.315,-** bez DPH



Dekorační vosk transparentní
- transparentní nátěr na stěny, dveře, podlahy, lišty, trámy, na nábytek a **dětské hračky zvláště doporučeno.**
- dřevo získá odolný povrch s hedvábným leskem
- odolný vůči oděru, odpuzuje vodu, je odolný vůči chemikáliím používaným v domácnosti
- do místností s vysokou vlhkostí vzduchu (např. koupelna nebo kuchyň)
- balení 0,125, 0,375, 0,75 a 2,50 litru
- vydatnost 1 litr /cca 20 m²
- dodáváno v 25 odstínech!!!

0,75 L **724,-** bez DPH
2,5 L **2.191,-** bez DPH



Ochranná olejová lazura
- na dřevěné fasády, přístřešky pro auta, balkóny, ploty, dřevěné terasy...
- penetrace a lazura v jednom nátěru
- odpuzuje vodu a je mimořádně odolná vůči povětrnostním vlivům a UV záření
- prodyšný povrch s otevřenými póry je preventivně chráněn proti napadení plísní, řasou a houbou
- dřevo bez povrchové úpravy dva nátěry, v případě renovace jeden nátěr na očištěný povrch bez broušení!
- balení 0,125, 0,75, 2,50 a 25 litrů.
- vydatnost při jednom nátěru 1 litr / cca 26 m²
- dodáváno v 18 odstínech!!!

0,75 L **685,-** bez DPH
2,5 L **2.073,-** bez DPH

Odstín	Objem balení	Cena bez DPH	Obj. č.
3032 hebvábný polomat	0,75 l	765,-	57287
3032 hebvábný polomat	2,5 l	2315,-	57288
3062 mat	0,75 l	765,-	57290
3062 mat	2,5 l	2315,-	57291
3065 matný plus	0,75 l	765,-	57292
3065 matný plus	2,5 l	2315,-	57293

*Kompletní sortiment naleznete na [eshopu!](#)

Odstín	Objem balení	Cena bez DPH	Obj. č.
3111 bílá	0,75 l	724,-	57303
3111 bílá	2,5 l	2191,-	35525
3136 bříza	0,75 l	724,-	57306
3136 bříza	2,5 l	2191,-	35529
3164 dub	0,75 l	724,-	57312
3164 dub	2,5 l	2191,-	35536

*Kompletní sortiment naleznete na [eshopu!](#)



Terasový olej - exotické dřeviny
- do vnějších prostor - polomatně
- chrání, ošetřují a zkrášlují zahradní nábytek a dřevěné plochy z mnoha ušlechtilých dřevin
- vyhlazují povrch dřeva a odpuzují vodu a nečistoty
- balení 0,75, 2,50 a 25 litrů.
- vydatnost 1 litr na cca 12 m² při dvou nátěrech
- dodáváno v 10 odstínech!!!

0,75 L **693,-** bez DPH
2,5 L **1.646,-** bez DPH

Odstín	Objem balení	Cena bez DPH	Obj. č.
009 modřín	0,75 l	693,-	57328
009 modřín	2,5 l	1646,-	57329
007 týk	0,75 l	693,-	52955
007 týk	2,5 l	1646,-	52975
006 bangkirai	0,75 l	693,-	57326
006 bangkirai	2,5 l	1646,-	57327

*Kompletní sortiment naleznete na [eshopu!](#)

Odstín	Objem balení	Cena bez DPH	Obj. č.
728 cedr	0,75 l	685,-	57344
728 cedr	2,5 l	2073,-	52933
700 borovice	0,75 l	685,-	57337
700 borovice	2,5 l	2073,-	36427
708 týk	0,75 l	685,-	57341
708 týk	2,5 l	2073,-	93361
707 ořech	25 l	18675,-	52914

*Kompletní sortiment naleznete na [eshopu!](#)



Společnost ICLA vyrábí široký sortiment nátěrových hmot na dřevo a nábytek pro profesionální použití. Firma byla založená v roce 1971. Sídlo a výrobní závod firmy sa nachází v Itálii ve městě Peseggia, blízko Benátek. V roce 1993 se stala ICLA součástí společnosti Akzo Nobel.

PROFESIONÁLNÍ NÁTĚROVÉ HMOTY NA DŘEVO A NÁBYTEK:

Tenkostěnná vodouředitelná impregnační lazura LW 400 s jemným voskovým efektem, vodoodpudivá
- obsahuje přídatek fungicidu snižující možnost šíření dřevokazných hub a plísní
Použití:
- veškeré dřevěné prvky a konstrukce v exteriérech, u kterých chceme dosáhnout BEZÚDRŽBOVÉ povrchové úpravy s příjemným vzhledem a dlouhou životností
Aplikace:
- štětcem, stříkáním, máčením, vakuová impregnace

Široká odstínová řada:



LW 400
V CENĚ OD 215,- Kč / L (bez DPH)



PO822.5
- velmi univerzální a oblíbený nitropolyuretanový lak s dlouhou dobou zpracovatelnosti
- bez nutnosti tužení
- možnost vrstvení, jednou jako základ a pak jako vrch
- tužidlo C 136
- obj.č. 31157

5 L PO 822.25 **636,-** bez DPH



WZ 768.15
- špičkový podlahový lak polomatný
- zvýšená mechanická odolnost proti oděru
- aplikace stříkáním
- lze vrstvit na sebe, rychle schnoucí
- vhodný i na exponované plochy nábytku
- obj.č. 31210
- tužidlo: C140 100%
- obj.č. 31219
PF 222
- transparentní základní lak univerzální jak pro otevřené i zavřené póry, rychlé schnutí a dobrá brousitelnost. S tužidlem C505 vyšší tvrdost.
- obj.č. 31131

5 L WZ 768.15 **891,-** bez DPH

5 L C 140 **891,-** bez DPH

5 L PF 222 **518,-** bez DPH

5 L PO 238.30 **734,-** bez DPH

Štětec lazurovací, tmavá štětina, plastová rukojeť
- obj.č. 96436 / 96437 / 96438



Šířka 1,5" **36,-** bez DPH

Šířka 2,0" **46,-** bez DPH

Šířka 2,5" **55,-** bez DPH

Lakovací váleček BLAUFADEN
- pro syntetické, epoxydové a dvousložkové laky
- 13 mm vlas, lepený, nepouští chlup
- s odolností vůči ředidlům
- obj.č. 97344



Šířka 250 mm **82,-** bez DPH



1 L **417,-** bez DPH

5 L **1.812,-** bez DPH



1 L **447,-** bez DPH

5 L **1.876,-** bez DPH

Drásaný dub s vytíráním a přelejováním

VOSKOVÝ OLEJ CIRANOVA, bezbarvý
- směs přírodních olejů a vosků pro úpravu dřevěných podlah
- je plně biologicky odbouratelný.
- vyrábí se v dalších barevných odstínech
- vydatnost 30 m² / L
- obj.č. 98608 1L / 25253 5L

PARKETOVÝ OLEJ CIRANOVA, bílý
- tvrdý olej na dřevěné podlahy a další dřevěné prvky
- pro ruční nanášení válečkem nebo štětcem
- vydatnost: 16 až 20 m² z litru
- obj.č. 96001 1L / 96012 5L



1 L **421,-** bez DPH

5 L **1.611,-** bez DPH

PARKETOVÝ OLEJ CIRANOVA, bezbarvý dřevěné prvky
- tvrdý olej na dřevěné podlahy a další dřevěné prvky
- pro ruční nanášení válečkem nebo štětcem
- vydatnost: 16 až 20 m² z litru
- obj.č. 96003 1L / 96002 5L



1 L **274,-** bez DPH

5 L **1.062,-** bez DPH

TEAKOVÝ OLEJ CIRANOVA
- směs lněných, terpentýnových, levandulových olejů a bezaromatových rozpouštědel
- je vynikající ochranou pro zahradní nábytek, zvláště pro exotické dřeviny, nebo akát, NENÍ vhodný pro dub
- vydatnost cca 10 m² / L
- obj.č. 25254 1L / 30581 5L

Více akčních výrobků naleznete na www.simek.eu



hodinový výkon 3-5 prms/hod

Technická data:	Japa 305
max. Ø kulatiny	30 cm
štípací síla	5,6 t
výstupní dopravník	mech. žlab/hydr. 2,3m/3,8 m až 45 cm
štípací nůž	4 dílná (standard)
e-motor/výkon traktoru	4,0 kW/ min 15 kW
hmotnost	450 kg



Řezací a štípací stoj Japa 305

je ideálním strojem pro soukromé nebo drobné výrobce palivového dřeva. Díky své kompaktní velikosti umožňuje velmi snadný převoz celého stroje. I přes své malé rozměry stroj umožňuje řezat kmeny do průměru 30 cm a délky 45 cm. Díky důmyslně vyřešenému štípacímu ústrojí je síla 5,6 t plně dostačující a stroj dokáže rozčtvrtit prakticky každý kus dřeva.

Popis stroje / příslušenství	Informativní cena
Externí hydraulika (např. z traktoru nebo hydraulického agregátu)	131 990 Kč
Traktor (pohon kardanem)	149 990 Kč
Elektromotor (4 kW)	158 990 Kč
Benzínový motor (13 hp)	205 990 Kč
Volitelné příslušenství pro JAPA 305	Informativní cena
Výstupní žlab pro odvod štěpin	8 660 Kč
2,3 m výstupní hydraulický dopravník vč. ručního navijáku pro nastavení výšky	26 099 Kč
3,8 m výstupní hydraulický dopravník vč. ručního navijáku pro nastavení výšky	46 990 Kč
Vstupní dopravník, (VÝSTUPNÍ DOPRAVNÍK NENÍ V ZÁKLADNÍ CENĚ STROJE)	15 699 Kč
Podvozek pro stroj poháněný elektromotorem nebo elektro/benzínový pohon	11 499 Kč
Silniční podvozek, stroj poháněný e-motorem nebo elektro/benzínový pohon	33 990 Kč
Zadní nárazník vč. osvětlení	6 470 Kč
Elektrostartér pro stroj s benzínovým motorem	10 499 Kč
Off Road podvozek vč. teréních pneu	46 990 Kč
4-dílný štípací klín	4 230 Kč
5ti dílný štípací klín	4 530 Kč
6ti dílný štípací klín	4 960 Kč



hodinový výkon 5-6 prms/hod

Řezací a štípací automat Japa 385, varianta Basic

stroj vhodný pro profesionální výrobce palivového dřeva. Hnaný vstupní dopravníkový pás pro bezproblémové zavádění dlouhých kmenů. Centrální páka pro ovládání všech funkcí stroje - posuv, řezání a štípání. Stroj je vybaven stranově i výškově natáčecím výstupním dopravníkem délky 4,2 m.

Technická data:	Japa 385
max. Ø kulatiny	38 cm
štípací síla	8,0 t
výstupní dopravník	4,2m délka, šíře 30 cm
délka štěpin	20-52 cm
štípací mříž	6 dílná (standard)
e-motor/výkon traktoru	7,5 kW/ min 25 kW
hmotnost	850 kg

Popis stroje / příslušenství	Informativní cena
Traktor (pohon kardanem), síla 8 tun	311 990 Kč
Elektromotor (7,5 kW), síla 8 tun	338 990 Kč
Kombinovaný pohon elektromotor+traktor, síla 8 tun	360 990 Kč



3.966,-
bez DPH

Hydraulický štípač HL 450
- štípací síla 4 tuny
- délka polene 20-37 cm
- motor 1,5kW / 230V
- hmotnost 41 kg
- obj. č. 30254



4.950,-
bez DPH

Hydraulický štípač HL 650
- štípací síla 6,5 tuny
- délka polene až 52 cm
- motor 2,2kW / 230V
- hmotnost 46 kg
- podstavec zdarma
- obj. č. 05319



10.735,-
bez DPH

Okrružní pila PPD-550
- hloubka řezu v kolébce 18cm
- pilový kotouč Ø 500mm, e-motor 3,0 kW/400 V,
- kompaktní a bezpečná pro domácí výrobu paliva
- obj. č. 39729



13.222,-
bez DPH

Okrružní pila HS 730
- včetně kotouče Ø 700 mm
- e-motor 4,0 kW / 400V
- včetně podvozku
- prořez 240 mm, hmotnost 82 kg
- obj. č. 31985



11.569,-
bez DPH

Hydraulický štípač HL 850
- štípací síla 8,5 tun, špalky až 125 cm
- motor 3,5kW / 400V
- hmotnost 124 kg
- obj. č. 74533



14.041,-
bez DPH

Hydraulický štípač HL 1010
- štípací síla 10 tun
- motor 3,3kW / 400V
- hmotnost 147 kg
- špalky až 137 cm
- obj. č. 36197



18.999,-
bez DPH

Hydraulický štípač HL 1500
- štípací síla 15 tun
- motor 4,1kW / 400V
- zdarma 4 dílný klín
- hmotnost 210 kg, špalky až 135cm
- obj. č. 74542

Vyžádejte si naši kompletní nabídku strojů pro zpracování palivového dřeva.



365.000,-
bez DPH

Řezací automat ROTOMAT 4 L
- e-motor 11 kW, max. Ø polene 170 mm
- krátí polena na délky 20-50 cm, výkon 8 prms/h
- včetně a HM kotouče, včetně výstupního dopravníku 4,5 m
- velice profesionální a výkonná pila
- obj.č. 57387